

aiwa

OPERATING INSTRUCTIONS
INSTRUCCIONES DE MANEJO
使用説明書

IMPORTANT

(FOR USE IN THE UNITED KINGDOM)

The wires in this mains lead are coloured in accordance with the following code:

Blue: Neutral
Brown: Live

As the colours of the wires in the mains lead of this apparatus may not correspond with the coloured markings identifying the terminals in your plug proceed as follows.

The wire which is coloured blue must be connected to the terminal which is marked with the letter N or coloured black.

The wire which is coloured brown must be connected to the terminal which is marked with the letter L or coloured red.

Do not connect either wire to the earth terminal of a 3-pin plug.

NSX-330

NSX-332

NSX-A92

COMPACT DISC STEREO SYSTEM
SISTEMA ESTEREOFÓNICO DE DISCO
COMPACTO

COMPACT DISC STEREO CASSETTE RECEIVER
RADIOCASSETTE ESTEREO CON DISCO COMPACTO

CX-N330 LH, HE, U, C, E, K

CX-N332 U

CX-A92 HE

SPEAKER SYSTEM
SISTEMA DE ALTAVOCES

SX-N330

SX-N332

SX-A92

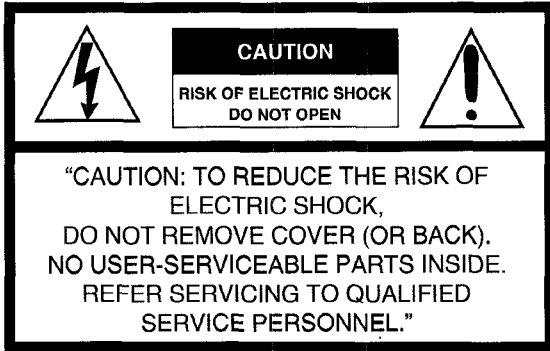

Explanation of Graphical Symbols:



The lightning flash with arrowhead symbol, within an equilateral triangle, is intended to alert the user to the presence of uninsulated "dangerous voltage" within the product's enclosure that may be of sufficient magnitude to constitute a risk of electric shock to persons.



The exclamation point within an equilateral triangle is intended to alert the user to the presence of important operating and maintenance (servicing) instructions in the literature accompanying the appliance.

WARNING

TO REDUCE THE RISK OF FIRE OR ELECTRIC SHOCK, DO NOT EXPOSE THIS APPLIANCE TO RAIN OR MOISTURE.

CAUTION

Use of controls or adjustments or performance of procedures other than those specified herein may result in hazardous radiation exposure.

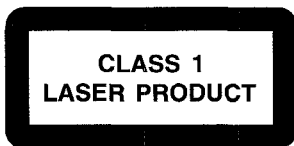

CAUTION!



Invisible laser radiation when open and interlocks defeated. Avoid exposure to beam.

WARNING

This equipment has been certified to comply with the limits for a Class B computing device, pursuant to Subpart J of Part 15 of FCC Rules. Only peripherals certified to comply with the Class B limits may be attached to this equipment. Operation with noncertified peripherals is likely to result in interference to radio and TV reception.

This equipment generates and uses radio frequency energy and if not installed and used properly, that is, in strict accordance with the manufacturer's Instructions, may cause interference to radio and television reception. It has been type tested and found to comply with the limits for a Class B computing device in accordance with the specifications in Subpart J of Part 15 of FCC Rules, which are designed to provide reasonable protection against such interference in a residential installation. However, there is no guarantee that interference will not occur in a particular installation. If this equipment does cause interference to radio or television reception, which can be determined by turning the equipment off and on, the user is encouraged to try to correct the interference by one or more of the following measures:
 -reorient the receiving antenna
 -relocate the equipment with respect to the receiver
 -move the equipment away from the receiver
 -plug the equipment into a different outlet so that equipment and receiver are on different branch circuits.

If necessary, the user should consult the dealer or an experienced radio/television technician for additional suggestions. The user may find the following booklet prepared by the Federal Communications Commission helpful:
 "How to Identify and Resolve Radio-TV Interference Problems"
 This booklet is available from the US Government Printing Office, Washington, D.C., 20402, Stock No. 004-000-00345-4.

THIS DIGITAL APPARATUS DOES NOT EXCEED THE CLASS B LIMITS FOR RADIO NOISE EMISSIONS FROM DIGITAL APPARATUS AS SET OUT IN THE RADIO INTERFERENCE REGULATIONS OF THE CANADIAN DEPARTMENT OF COMMUNICATIONS.

OWNER'S RECORD

For your convenience, record the model number and serial number (you will find them on the rear of your set) in the space provided below. Please refer to them when you contact your AIWA dealer in case of difficulty.

Model No.	Serial No.
CX-N330	
CX-N332	
CX-A92	

Model No.	Serial No.
SX-N330	
SX-N332	
SX-A92	

TABLE OF CONTENTS ÍNDICE

目錄

FEATURES	4	特點	4
PRECAUTIONS	5	使用前須知	5
CONNECTIONS	6	連接	6
CLOCK SETTING	12	時鐘之設定	12
SOUND ADJUSTMENT	14	聲音之調節	14
LISTENING TO A COMPACT DISC	16	如何收聽雷射唱片	16
PROGRAMMED PLAY	19	程序放音	19
RANDOM PLAY	20	任意放音	20
REPEAT PLAY	20	重複放音	20
PLAYING BACK A TAPE	21	錄音帶之放音	21
CONTINUOUS PLAY FROM DECK TO DECK	24	由一個走帶機接着另一個走帶機連續放音	24
TUNING IN TO A STATION		手動找出電台	25
MANUALLY	25	預調電台	26
PRESETTING STATIONS	26	找出預調的電台	27
TUNING IN TO A PRESET STATION	27		
RECORDING	28	錄音	28
TAPE DUBBING	32	磁帶之複製	32
RECORDING FROM COMPACT DISCS	34	由雷射唱片錄音	34
EDITING COMPACT DISCS	36	雷射唱片之編輯	36
Auto-edit recording	36	自動編輯錄音	36
Programmed-edit recording	38	編排後之編輯錄音	38
TIMER SETTING	40	定時器之設定	40
SLEEP TIMER SETTING	44	睡眠定時器之設定	44
LISTENING TO OTHER SOURCES	45	如何收聽其他音源	45
MICROPHONE MIXING	46	麥克風混雜頻	46
MAINTENANCE	48	維護保養	48
SPECIFICATIONS	49	規格	53
TROUBLESHOOTING GUIDE	50	故障檢修指南	54
IDENTIFICATION OF PARTS	55	零件標誌	55
CARACTERÍSTICAS	4		
PRECAUCIONES	5		
CONEXIONES	6		
PUESTA EN HORA DEL RELOJ	12		
AJUSTE DEL SONIDO	14		
ESCUCHA DE DISCOS COMPACTOS	16		
REPRODUCCIÓN PROGRAMADA	19		
REPRODUCCIÓN ALEATORIA	20		
REPRODUCCIÓN REPETIDA	20		
REPRODUCCIÓN DE CINTAS	21		
REPRODUCCIÓN CONTINUA DE DECK A DECK	24		
SINTONÍA MANUAL DE EMISORAS	25		
MEMORIZACIÓN DE EMISORAS	26		
SINTONÍA DE EMISORAS MEMORIZADAS	27		
GRABACIÓN	28		
DUPLICACIÓN DE CINTAS	32		
GRABACIÓN DE DISCOS COMPACTOS	34		
EDICIÓN DE DISCOS COMPACTOS	36		
Grabación con edición automática	36		
Grabación con edición programada	38		
PROGRAMACIÓN DEL TEMPORIZADOR	40		
PROGRAMACIÓN DEL CRONODESCONECTADOR	44		
ESCUCHA DE OTRAS FUENTES	45		
MEZCLA CON MICRÓFONO	46		
MANTENIMIENTO	48		
ESPECIFICACIONES	51		
GUÍA PARA LA SOLUCIÓN DE PROBLEMAS	52		
IDENTIFICACIÓN DE PARTES	55		

The illustrations in this manual show the HE model.

Las ilustraciones de este manual corresponden al modelo HE.

本說明書中的示圖為HE機型。

FEATURES CARACTERÍSTICAS

特點

BBE system

BBE is a technology developed for professional studio and live use. It gives astonishing definition and clarity to music reproduction. It makes high-frequency sound especially clear and brings out the special character of vocals and solo instruments.

AIWA is the world's first manufacturer to employ the BBE sound in consumer audio equipment.

CD edit functions

Two different CD edit functions are available, and you can easily make original tapes according to your preference.

Other features

Amplifier section

- T-BASS for realistic reproduction at low sound levels.
- The desired tone quality can be selected from among three different preset tones.

Tuner section

- Synthesizer tuner.
- Internal daily event/sleep timer.

Cassette deck section

- High speed tape duplication.

CD player section

- Repeated playback of tracks.
- Playback of tracks in random order.

Sistema BBE

BBE es una tecnología desarrollada para emplearse en estudios profesionales y en directo. BBE ofrece una definición y una claridad asombrosas a la reproducción musical. BBE hace especialmente claro el sonido de alta frecuencia y enfatiza el carácter especial de las voces y los instrumentos solistas.

AIWA es el primer fabricante del mundo en emplear el sonido de BBE en un equipo de audio para el consumidor.

Funciones de edición de discos compactos

Existen cuatro funciones de edición de discos compactos para mayor comodidad de duplicación que le permitirán crear fácilmente cintas originales a su gusto.

Otras

Sección del amplificador

- T-BASS para ofrecer una reproducción realista a bajos niveles de sonido
- La calidad de tono puede seleccionarse de entre los tres diferentes tonos memorizados.

Sección del sintonizador

- Sintonizador sintetizador
- Temporizador interno para programa diario/ y cronodesconector

Sección del deck de cassetes

- Duplicación de discos compactos a gran velocidad

Sección del reproductor de discos compactos

- Reproducción repetida de canciones
- Reproducción de canciones en orden aleatorio

BBE系統

“BBE”是用于職業錄音室及日常生活的一項研製技術。它可使音樂複製品獲得驚人的分辨度與清晰度。它使高頻音變得特別清晰，並能使聲樂及獨奏樂器的特點更為鮮明。

AIWA是世界上最先把BBE音聲應用於家庭用音響裝置的廠家。

雷射唱片之編輯

備有兩種不同的雷射唱片功能，您可以按照自己的愛好方便地製作原版帶。

其他特點

放大器部分

- 在低聲級下使重現的音調更為生動、逼真的T-BASS功能。

- 在3個不同的預調音調中可選擇所需音質。

調諧器部分

- 合成調諧器。
- 內裝每天/一次、事件/睡眠定時器。

卡式走帶機部分

- 快速錄音帶複錄。

雷射唱機部分

- 重複曲子的放音。
- 按任意次序播放曲目。

PRECAUTIONS PRECAUCIONES

使用前須知

Follow the advice below for safe and correct operation.

On AC voltage (LH, HE, U, C models)

Before use, check that the rated voltage of your system matches your local voltage.

Model name	Rated voltage
NSX-330 LH, HE NSX-A92 HE	120/220/240 V AC selectable, 50/60 Hz
NSX-330 U, C NSX-332 U	120/220-240 V AC selectable, 50/60 Hz

To adjust the operating voltage

The system should have been set for use on your local voltage. If not, change the AC VOLTAGE selector on the rear panel with a screwdriver or similar object.

On placement

- Do not use the system in places which are extremely hot, cold, dusty or humid.
- Place the system on a flat, even surface.
- Be careful not to obstruct the ventilation holes on the rear panel, as increased internal temperature may affect the electric parts. In particular, do not place the system in an airtight rack.

On safety

- When connecting and disconnecting the AC cord, grip the plug and not the cord itself. Pulling the cord may damage it and thus be hazardous.
- When you are not going to use the system for a long period of time, disconnect the AC cord. If the cord is plugged in, a small amount of current keeps on flowing to the system even if the power switch is not ON.
- If the AC cord is broken or damaged, or if the wires are exposed, contact your dealer or an AIWA service station and have it replaced or repaired immediately.

On condensation

When the room is heated, you sometimes see water drops on your windows; this is called condensation.

This can occur inside the CD player unit when:

- it is moved from a cold spot to a warm spot.
- it is used in a room where the heating system has just been turned on.
- it is used in a place with a lot of moisture.
- it is used where it has direct contact with cool air, such as near an air-conditioner.

When it has condensation inside, the unit may not function normally. Let it stand for 1 to 2 hours before turning the power on; or, gradually heat the room and dry the unit before use.

Should any trouble occur, disconnect the AC cord and refer servicing to qualified personnel only.

For customers purchasing the U or C models

When using the unit in the AC 220-240V position, be sure to attach a suitable adaptor plug to the plug end of the AC cord.

Adaptor plugs may be obtained at nominal cost from an authorized AIWA dealer.

Para obtener una operación segura y apropiada, siga los consejos ofrecidos a continuación.

Tensión de CA (modelos LH, HE, U, C)

Antes de emplear el sistema, compruebe si su tensión nominal coincide con la de la red local.

Nombre del modelo	Tensión nominal
NSX-330 LH, HE NSX-A92 HE	120/220/240 V CA seleccionable, 50/60 Hz
NSX-330 U, C NSX-332 U	120/220-240 V CA seleccionable, 50/60 Hz

Para ajustar la tensión de alimentación

El sistema ha sido ajustado para emplearse con la tensión de la red local. Si la tensión de la red local es diferente, cambie el selector AC VOLTAGE del panel posterior del receptor estéreo con un destornillador u otro objeto puntiagudo.

Ubicación

- No emplee el sistema en lugares extremadamente cálidos, fríos, polvorientos, ni húmedos.
- Coloque el sistema sobre una superficie nivelada.
- Tenga cuidado de no obstruir los orificios de ventilación del panel posterior del receptor estéreo, ya que el aumento de la temperatura interna podría afectar los componentes electrónicos. En particular, no coloque el sistema en un armario cerrado.

Seguridad

- Para conectar y desconectar el cable de CA, sujete el enchufe, no el propio cable. Si tirase del cable podría dañarlo, lo que resultaría peligroso.
- Cuando no vaya a emplear el sistema durante mucho tiempo, desconecte el cable de alimentación. Cuando el cable de alimentación esté conectado, circulará una pequeña cantidad de corriente incluso aunque el interruptor de alimentación no esté en ON.
- Si el cable de alimentación se rompe o daña, o si los hilos están al descubierto, póngase inmediatamente en contacto con un centro de reparaciones AIWA para que se lo reparen o cambien.

Condensación

Al calentar una sala, a veces pueden verse gotas de agua en las ventanas; esto se denomina condensación.

Este fenómeno puede ocurrir en el interior del reproductor de discos compactos cuando:

- se traslade de un lugar frío a otro cálido.
- se emplee en una sala en la que se acabe de poner en funcionamiento el sistema de calefacción.
- se emplee en un lugar con mucha humedad.
- se emplee en un lugar directamente en contacto con aire frío, como cerca de un acondicionador de aire.

Cuando se haya producido condensación en el interior, es posible que el sistema no funcione normalmente. Déjelo 1 a 2 horas antes de conectar la alimentación, o caliente gradualmente la sala y el sistema antes de emplear éste.

Si se produce algún problema, desconecte el cable de alimentación de CA y solicite los servicios de personal cualificado solamente.

Para los clientes que hayan adquirido los modelos U o C

Antes de emplear el sistema en la posición AC 220-240V, cerciórese de colocar en el cable de alimentación el adaptador de enchufe adecuado. Los adaptadores de enchufe podrán obtenerse al costo nominal del proveedor AIWA autorizado.

爲能安全、正確地操作本機，請遵守以下注意事項。

關於交流電壓(LH, HE, U, C 機型)

使用前，請檢查一下系統的額定電壓是否與當地的電壓相符合。

機型名稱	額定電壓
NSX-330LH, HE, NSX-A92HE	120/220/240V 交流電 通用型 50/60Hz
NSX-330U, C NSX-332U	120/220-240V 交流電 通用型 50/60Hz

如何調整操作電壓

將這兩類機型均應預調成可在貴地之交流電壓下使用之狀態。若實際電壓不同，請用螺絲刀或一類似物把後面板的AC VOLTAGE選擇器調整到相應的電壓上。

關於放置

- 切忌在酷熱、嚴寒、多塵或潮濕處使用本系統。
- 請把本系統置於平坦處。
- 應注意勿使後面板的通風孔阻塞，否則內部溫度升高會影響電子元件工作。尤其不能將本系統置於密封架上。

安全事項

- 連接或拆除AC軟線時，應用手握住插頭部分而不應握住軟線部分。抽拉軟線會使其損壞並導致危險。
- 當長期不使用本系統時，應將AC電源軟線拆下。若不拆下，儘管電源關閉，仍會有少量電流流入本系統。
- 若AC軟線折斷、損壞或有銅線部分裸露，請與經銷店或AIWA服務中心聯絡，立即進行更換或修理。

冷凝

當房間內溫度上升時，您有時會看到水滴凝結在窗上，這便是“冷凝”。

在下列情況下，雷射唱機內會發生冷凝：

- 由寒冷處移到溫暖處。
- 在起動取暖設備的室內使用時。
- 在相當潮濕的地方使用時。
- 在與冷空氣直接接觸的地方(如空調機旁邊)使用時。

內部發生冷凝時，本系統將無法正常工作。在接通電源前，應放置1至2小時，或在使用前逐漸升高室溫使其烘乾。

若有故障發生，請拔下AC電源線並由專業人員進行維修。

購買U機型或C機型的用戶請注意！

當在交流電壓爲220~240V的地區使用本系統時，應在交流電線之尾部連接一適當的轉接器。

接續插頭可從AIWA經銷店以標準價格購到。

CONNECTIONS CONEXIONES

連接

BASIC CONNECTION CONEXIÓN BÁSICA

基本連接

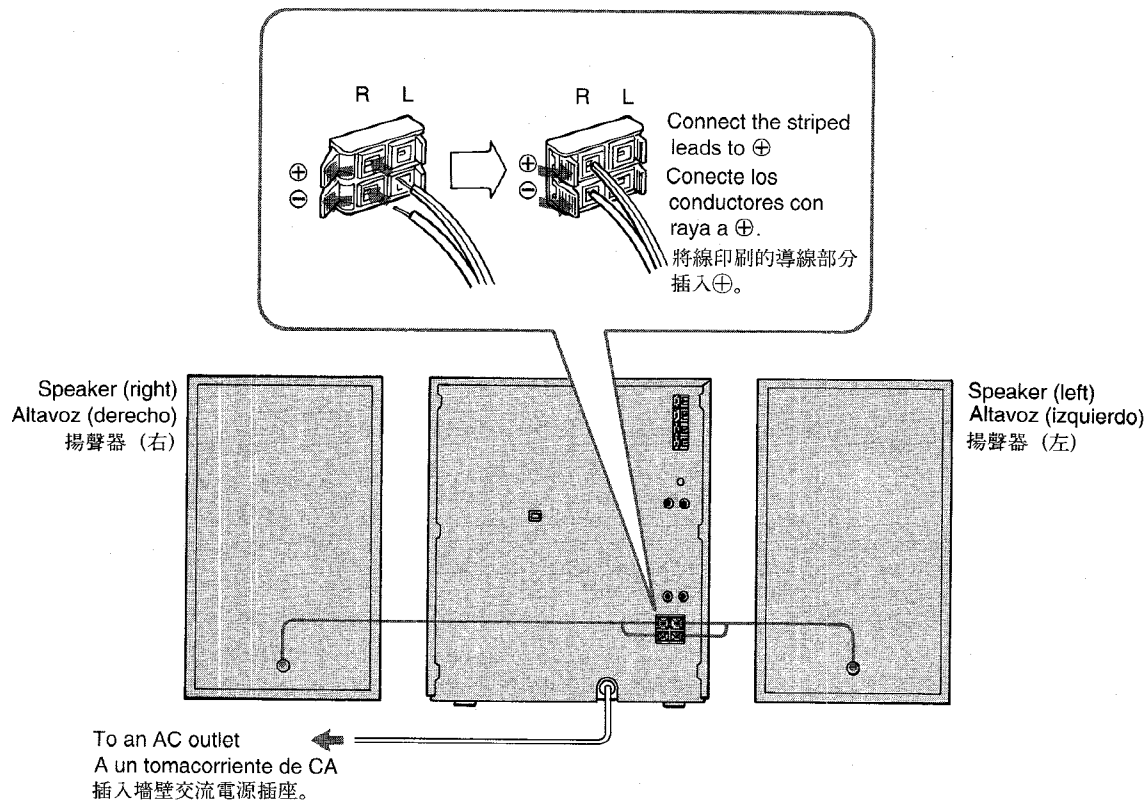

Tips on connection

- Be sure to connect correctly, according to the figure.
- Turn on the power after verifying that the connection is correct.

Notes on speaker connections

- Use speakers with an impedance of 6 ohms.
- This speaker system is magnetically shielded. However, if the speaker should affect the color on the TV screen, turn off the TV, and turn it on again 15-30 minutes later. If the TV screen still has poor color, place the speaker system away from the TV.
- Do not leave magnets or objects generating magnetism near the speaker system.

Consejos sobre las conexiones

- Cerciórese de realizar las conexiones como se muestra en la ilustración.
- Conecte la alimentación después de haber verificado que las conexiones sean correctas.

Notas sobre la conexión de los altavoces

- Emplee altavoces con una impedancia de 6 ohmios.
- Este sistema de altavoces está magnéticamente apantallado. Sin embargo, si los altavoces afectan el color o de la pantalla del televisor, desconecte la alimentación de éste y vuelva a conectarla después de 15 a 30 minutos. Si el color de la pantalla sigue siendo de mala calidad, aleje el sistema de altavoces del televisor.
- No deje imanes ni objetos que generen magnetismo cerca del sistema de altavoces.

連接之要點

- 按圖所示務必進行正確的連接。
- 確認連接方法無誤後，方能接通電源。

關於揚聲器之連接

- 使用阻抗為 6 Ω 的揚聲器。
- 本系統揚聲器系統具備防磁功能。盡管如此，若揚聲器仍影響電視屏幕之色彩，請關斷電視機的電源，過 15~30 分鐘後再接通。如果電視屏幕之色彩仍然不佳，請把揚聲器移到遠離電視機之處。
- 切忌在揚聲器系統旁放置磁鐵或可產生磁力的物體。

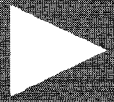

SETTING UP WITH DAT
INSTALACIÓN CON UN MAGNETÓFONO DE CINTA AUDIO DIGITAL
數字式錄音機之設置

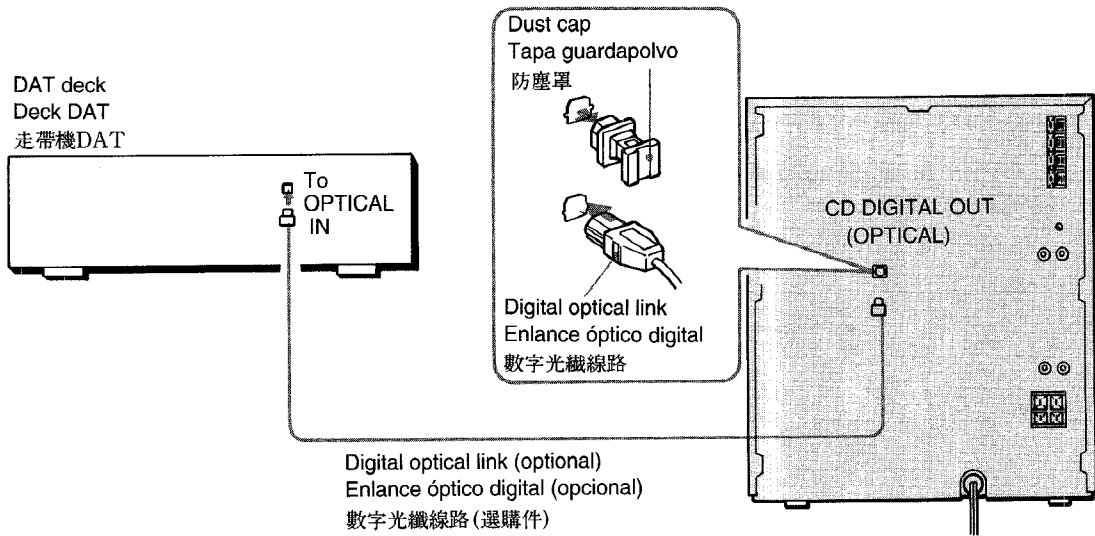

To turn on the system

Power is supplied to the system when the POWER button is pressed.
The system can be turned off by pressing the same button again.

When the power is turned on

The indicator of the function button previously used flashes for 4 seconds, and the operation buttons usable in the function light up.

Para activar el sistema

El sistema se activa al presionar el botón POWER. Este sistema puede desactivarse presionando otra vez el mismo botón.

Cuando el sistema está activado

El indicador del botón de función previamente usado parpadea por 4 segundos, y se enciende los botones de operación que pueden utilizarse en la función.

接通本系統的電源

當按壓POWER按鈕時，本系統即被供以電源。當再次按壓相同按鈕時，本系統即被關斷電源。

當接通電源時

先前使用的功能按鍵的指示燈閃爍4秒鐘，在功能指示燈發亮時可使用操作按鍵。

E. g.) When the CD function is selected
 Ejemplo) Cuando se seleccione la función CD
 例) 當CD功能被選擇時。

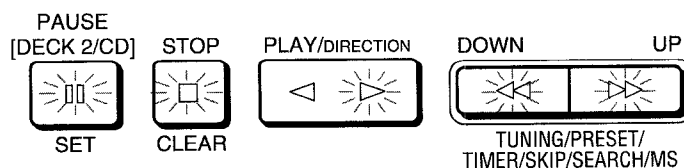

CONNECTIONS
CONEXIONES
 連接

ADDING OTHER EQUIPMENT TO YOUR SYSTEM
ADICIÓN DE OTROS EQUIPOS A SU SISTEMA
 連接其他裝置

Connect the red plug to the R jack, and the white plug to the L jack.

Conecte la clavija roja a la toma R, y la clavija blanca a la toma L.

將紅色插頭插入R插孔內，將白色插頭插入L插孔內。

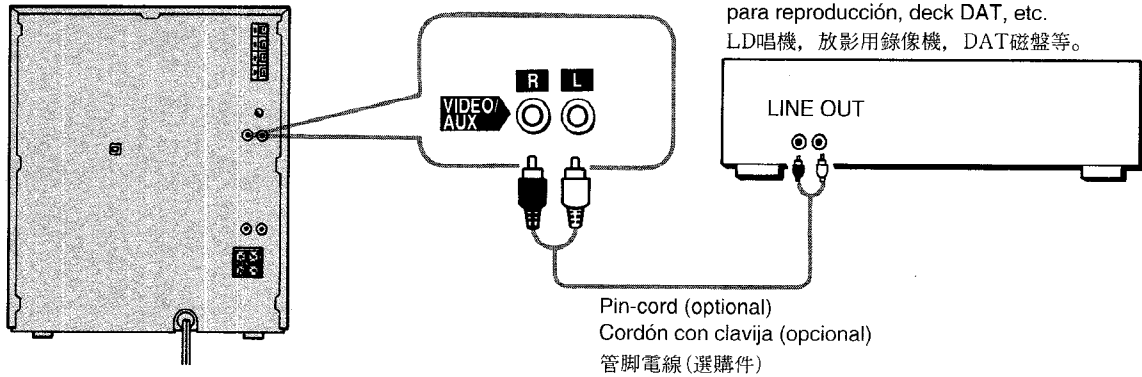

To connect an analog record player

Connect a player with an equalizer amplifier to the VIDEO/AUX jacks.

Para conectar un tocadiscos análogo

Conecte un tocadiscos con un amplificador ecualizador a las tomas VIDEO/AUX.

連接模擬錄音機

將附有平衡放大器的錄音機與VIDEO/AUX插孔連接。



CONNECTING THE SURROUND SPEAKERS
CONEXIÓN DE LOS ALTAVOCES PERIFÉRICOS
連接迴響揚聲器

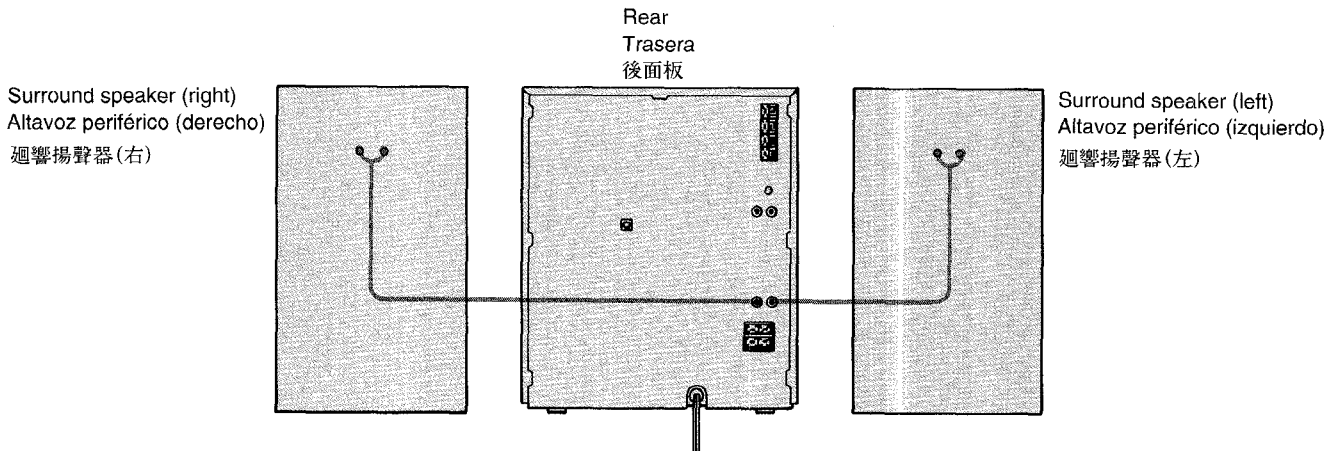

Surround speaker : AIWA SX-R100, SX-R150, SX-R200, etc. (optional)
 Altavoz periférico : AIWA SX-R100, SX-R150, SX-R200, etc. (opcional)
 迴響揚聲器 : AIWA SX-R100, SX-R150, SX-R200等(選購件)

Setup example
 Ejemplo de instalación
 配置例

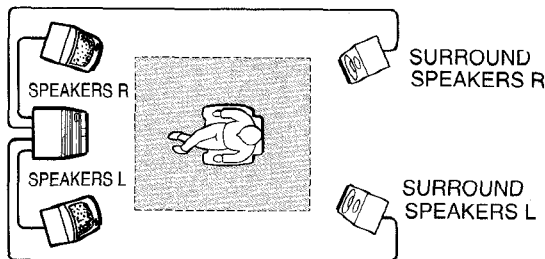

Notes

- The surround effect will not work with monaural sources.
- Connect only surround speakers to the SURROUND SPEAKERS jacks.
- Use surround speakers with an impedance of 16 ohms.
- Be sure to connect surround speakers to both right and left jacks.

Notas

- El efecto de sonido perimétrico no trabajará con fuentes monoaurales.
- A las tomas SURROUND SPEAKERS conecte solamente altavoces perimétricos.
- Emplee altavoces perimétricos con una impedancia de 16 ohmios.
- Cerciórese de conectar altavoces perimétricos a ambas tomas, izquierda y derecha.

註

- 單聲道音源不會產生迴響效果。
- 迴響揚聲器祇能連接在SURROUND SPEAKERS插孔上。
- 使用阻抗為16Ω的迴響揚聲器。
- 注意把左、右兩個插孔都連接好。

ANTENNA CONNECTION
CONEXIÓN DE ANTENAS
天線之連接

Rear (LH, HE, U, C models)
Trasera (modelos LH, HE, U, C)
後面 (LH, HE, U, C 機型)

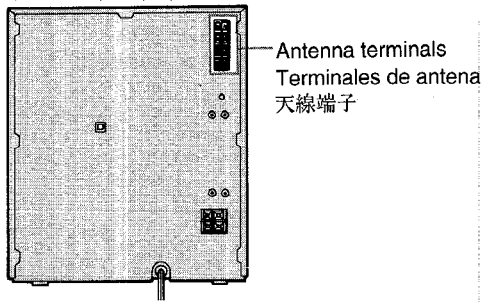

(E, K models)
(modelos E, K)
(E, K 機型)

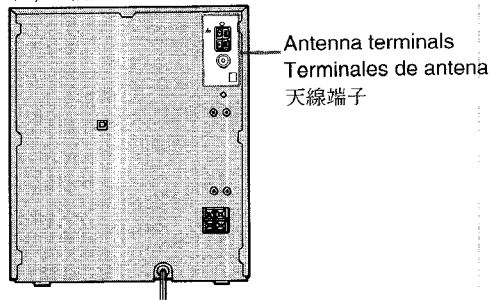

Position the supplied antennas after finding the best direction for radio reception.

Coloque las antenas suministradas después de haber encontrado la mejor orientación para la radiorecepción.

在找出收音機接收之最佳方向後，將附屬的天線定位。

For LH, HE, U, C models
Para los modelos LH, HE, U, C
LH, HE, U, C 機型用

For FM reception
Para la recepción de FM
FM 收音用

Extend horizontally
Extiéndala
horizontalmente.
水平延伸

For AM reception
Para la recepción de AM
AM 收音用

For better FM reception
Para mejorar la recepción de FM
FM 之最佳收音用

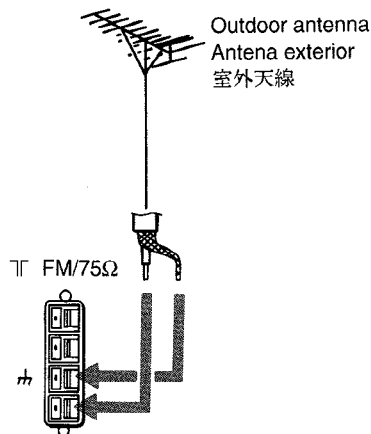

To position the AM(MW/LW) loop antenna
Ubicación de la antena de cuadro de AM(MW/LW)
如何將AM(MW/LW)環形天線定位

To stand on a surface
Para colarla sobre una superficie
堅立在平面上

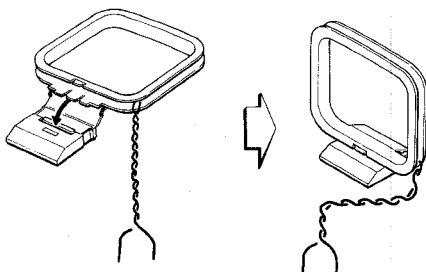

To hang on a wall
Para colgarla de una pared
掛在牆上

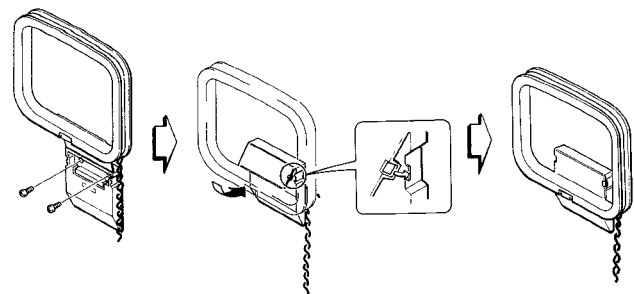

For E and K models
Para los modelos E y K
E和K機型用

For MW/LW reception
 Para la recepción de MW/LW
 MW/LW收音用

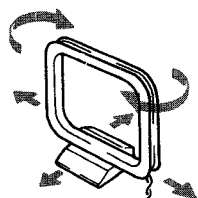

For FM reception
 Para la recepción de FM
 FM收音用



Extend horizontally.
 Extiéndala horizontalmente.
 水平延伸

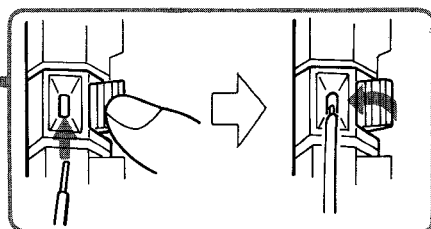

For better FM reception
 Para mejorar la recepción de FM
 FM之最佳收音用



Outdoor antenna
 Antena exterior
 室外天線

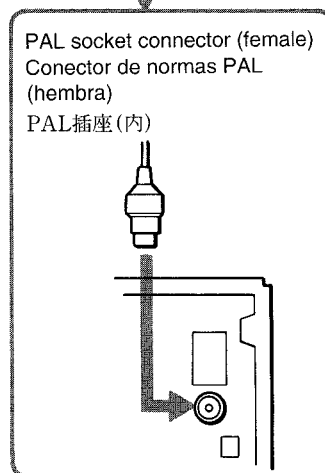
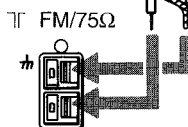

Note on the FM feeder antenna

Do not bring the ends near metal objects or curtain rails.

Nota sobre la antena interior de FM

No acerque los extremos a objetos metálicos ni a rieles de cortinas.

關於FM饋線天線

勿使其終端靠近金屬物體及窗簾拉軌。

Notes on the AM (MW/LW) loop antenna

- Do not unwind the looped antenna wire.
- Do not bring the loop antenna near the turntable system or CD player, or close to the AC cord or speaker cords, since noise will be picked up.

Notas sobre la conexión de la antena de cuadro de AM (MW/LW)

- No desbobine el conductor en forma de cuadro de la antena.
- No acerque la antena de cuadro al giradiscos, al reproductor de discos compactos, al cable de alimentación de CA, ni a los cables de los altavoces, porque podría captar ruido.

關於AM(MW/LW)環形天線

- 請勿拉直環形天線。
- 請勿將環形天線靠近唱盤、雷射唱機或交流電線或揚聲器電線，因為會引起噪聲。



CLOCK SETTING

PUESTA EN HORA DEL RELOJ

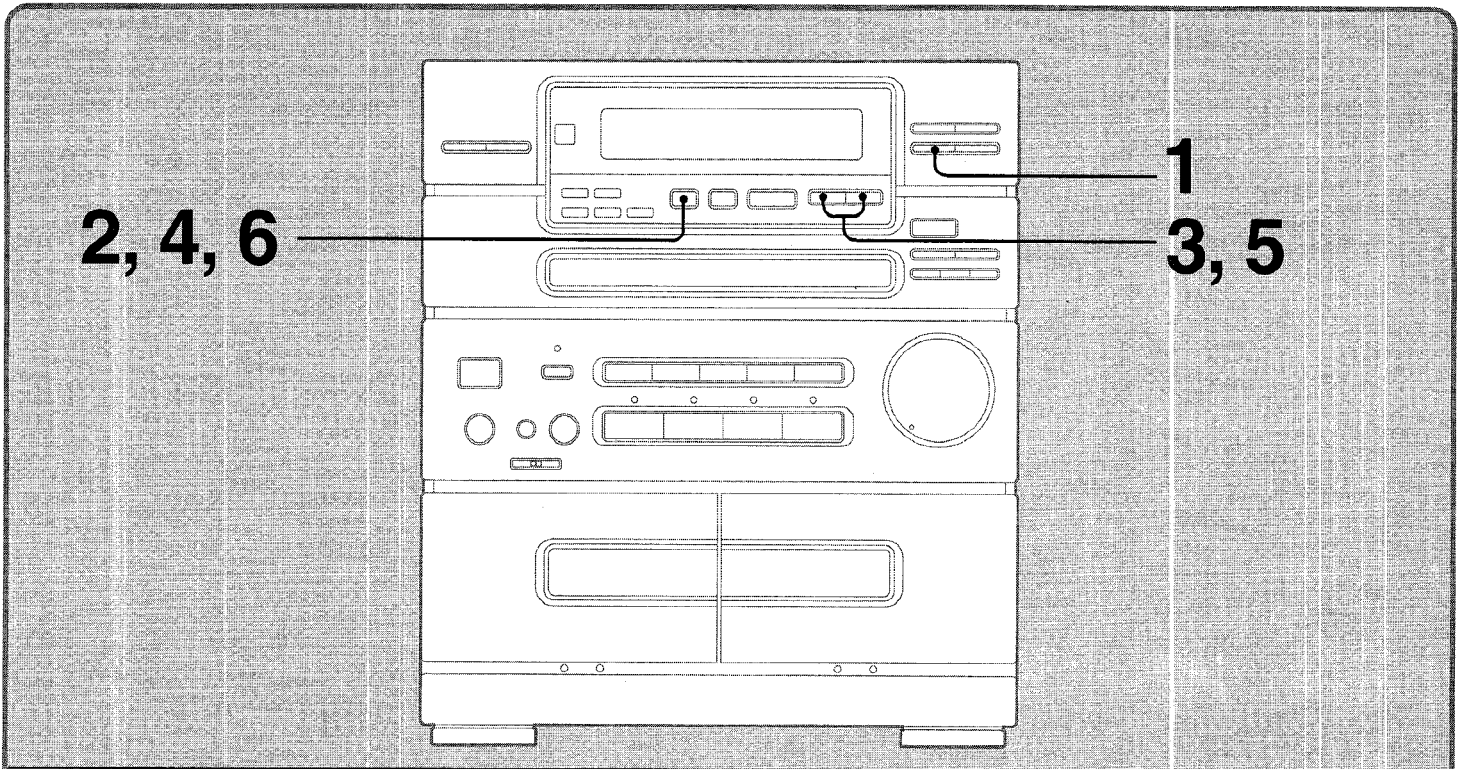
時鐘之設定



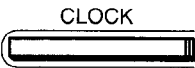

1

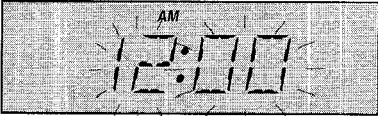

Within 4 seconds, go to step 2.
Dentro de 4 segundos, siga al paso 2.
在 4 秒鐘內開始第 2 步驟。





2

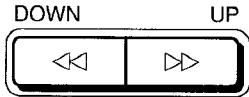

3 Set the hour.
Ajuste la hora.
設定小時。

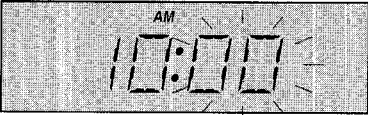

4

5 Set the minutes.
Ajuste los minutos.
設定分鐘。

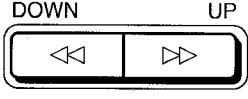
6 Set the seconds.
Ajuste los segundos.
設定秒鐘。

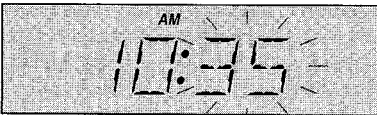
Clock starts from 00 second.
El reloj inicia su funcionamiento de 00.
在 00 秒開始時鐘。

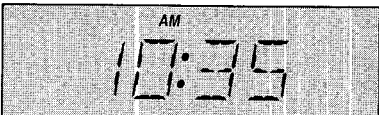

To set the time exactly

Press the SET button in step 6 to start the clock at the desired point, as indicated by another clock or time signal from an external time source.

To display the clock while the power is on

Press the CLOCK button. The clock is displayed for 4 seconds.

During recording or dubbing, the clock is not displayed even if the button is pressed.

To switch the time display

The time display is factory-set to the 12-hour standard. When switching to the 24-hour standard, press the POWER button while pressing the CLOCK button. Repeat the same procedure to restore the 12-hour standard.

In case of power failure

- for less than about 24 hours, the clock stops during the failure.
Only the current time setting is needed.
- for more than about 24 hours, setting of the current time, station presetting and timer setting are needed.

Note

- The current time cannot be set with the remote control.
- While setting the current time, the on-timer is not activated when the specified time is displayed.

Para ajustar exactamente la hora

Presione el botón SET en el paso 6 para poner en funcionamiento el reloj en el punto deseado, indicado por otro reloj o la señal horaria de una fuente externa.

Para visualizar el reloj cuando el sistema está activado

Presione el botón CLOCK. El reloj se visualiza por 4 segundos.

Durante la grabación o duplicación, el reloj no se visualizará aunque se presione el botón.

Para cambiar la visualización de la hora

La visualización de la hora ha sido ajustada en la fábrica al sistema de 12 horas. Para cambiarla al sistema de 24 horas, presione el botón POWER manteniendo pulsado el botón CLOCK. Para volver al sistema de 12 horas, repita el mismo procedimiento.

En caso de corte del suministro eléctrico

- si el corte ha durado menos de unas 24 horas, el reloj se habrá parado.
Solamente necesitará poner en hora el reloj.
- si el corte ha durado más de unas 24 horas, necesitará poner en hora el reloj, memorizar las emisoras, y programar el temporizador.

Nota

- La hora no puede ajustarse con el control remoto.
- Durante la puesta en hora, el temporizador no se activará cuando se visualice la hora especificada.

如何準確地設定時間

參照其他時鐘或來自外界的時間信號，按照步驟 6，在所需設定之處按壓SET按鈕以使時鐘開始起動。

當電源接通時顯示時鐘

按壓CLOCK按鈕，時鐘顯示 4 秒鐘。

在錄音或複製時儘管按壓按鈕，時鐘仍不顯示。

如何改變時鐘顯示

本系統時鐘顯示在出廠時設定為12小時標準。若要轉換為24小時標準，請在按壓CLOCK按鈕的同時，按壓POWER按鈕。若要恢復12小時標準，請重複同一操作過程。

發生停電時

- 若在大約24小時以內，時鐘在停電期間停轉。此種情況下只需設定現在時間。
- 若在大約24小時以上，均需進行現在時間之設定、電台預調及定時器設定。

註

- 使用遙控器不能設定現在時間。
- 當設定現在時間時，當指定的時間顯示時，定時器不起動。

SOUND ADJUSTMENT AJUSTE DEL SONIDO

聲音之調節

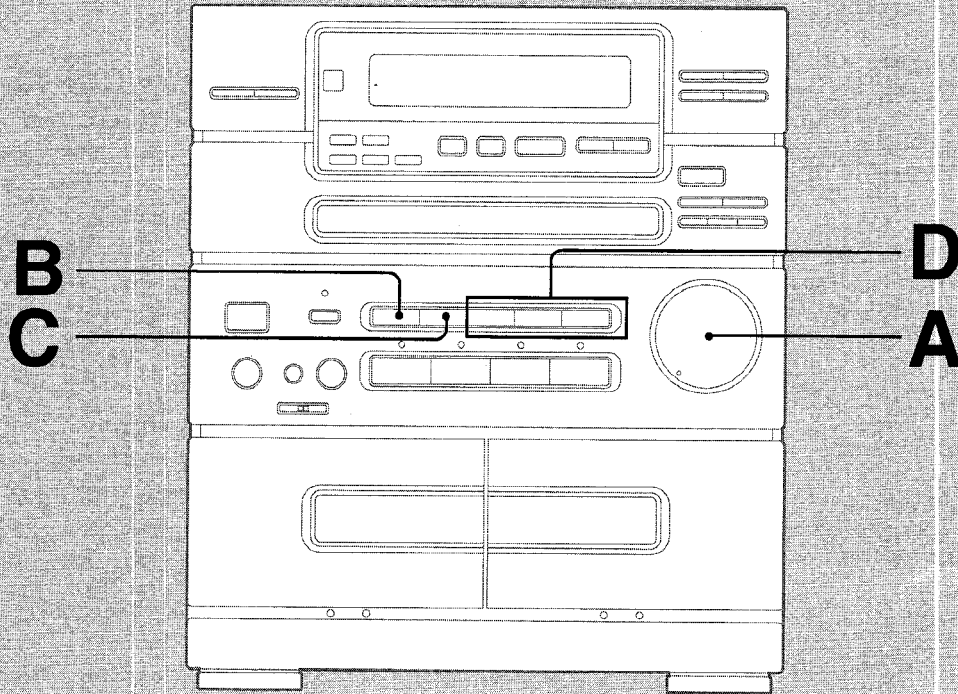

A To adjust the volume

To increase the volume, turn the VOLUME control clockwise.

To decrease the volume, turn the VOLUME control counterclockwise.

B For louder deep bass

Press the T-BASS button repeatedly and select one of the four levels for louder deep bass, or off position to your preference.

Normally set to the second level.

C For clear and vivid high-definition sound – BBE system

The two main causes of sound distortion are the deterioration of the higher harmonics and improper phase characteristics. The BBE system compensates for these causes of distortion to produce clear, high-definition sound reproduction closer to that of the original source.

Press the BBE button repeatedly and select one of the four levels, or off position to your preference.

A Para ajustar el volumen

Para aumentar el volumen, gire el control VOLUME hacia la derecha.

Para disminuirlo, gírelo hacia la izquierda.

B Para graves profundos

Presione el botón T-BASS repetidamente y seleccione uno de los cuatro niveles de graves. Normalmente, ajuste al segundo nivel.

C Para un sonido de alta definición, nítido y vívido – Sistema BBE

Las dos causas principales de la distorsión del sonido son el deterioro de las armónicas altas y las inadecuadas características de fase. El sistema BBE compensa estas causas de distorsión para producir una reproducción sonora de alta definición casi igual a la fuente original. Presione el botón BBE repetidamente y seleccione uno de los cuatro niveles.

A 如何調節音量

若要加大音量，向右旋轉VOLUME控制旋轉。

若要降低音量，向左旋轉VOLUME控制旋轉。

B 若需響亮的低音時

重複按壓T-BASS按鈕，選擇5個音級之一以達到響亮的低音，或根據您的愛好，選擇off位置。

通常選擇第2音級。

C 若需清晰而逼真的高清晰度時 – BBE系統

聲音失真的兩個主要原因為高次諧波的劣化和不適當的相位特性。BBE系統為這些失真的原因作補償以產生清晰、高清晰度的聲音重現以便接近原聲源。

反復按壓BBE按鈕，選擇4個音級之一，或根據您的喜愛，置於off位置。

D Selecting a factory-preset equalization curve

You can enjoy music with 3 different equalization curves preset at the factory.

D Selección de una curva de ecualización preajustada en fábrica

Usted podrá disfrutar de música con 3 diferentes curvas de ecualización preajustadas en fábrica.

D 廠方預調均衡曲線的選擇

您可欣賞到由廠方預調的三種不同均衡曲線之音樂。

Select an equalization mode. **Seleccione el modo de ecualización deseado.** 選擇均衡方式。

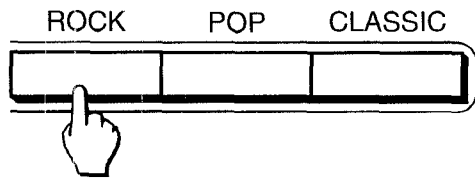

(e.g.) / (Ejemplo) / (例) ROCK



Preset equalization curve is displayed.
Se visualiza la curva de ecualización prefijada.
顯示出預調的均衡曲線。

To cancel the selected mode
Press the selected button twice.

Para cancelar el modo seleccionado
Presione dos veces el botón seleccionado.

取消被選方式
按壓被選按鈕兩次。

To select with the remote control
Press it repeatedly.

Para seleccionar con el control remoto
Presiónelo repetidamente.

用遙控器選擇
重複按壓此按鈕。



Cancel
Cancelar

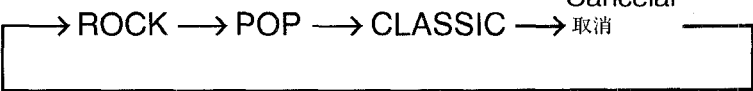

About preset sound quality

ROCK: Powerful sound emphasizing treble and bass
POP: More presence of vocals and midrange
CLASSIC: Sound enriched with heavy bass and fine treble

Cualidad acústica preajustada

ROCK: Sonido potente con los graves y agudos enfatizados
POP: Más presencia de los sonidos vocales y de la gama media
CLASSIC: Sonido enriquecido con graves potentes y agudos finos

關於音質預調

ROCK: 強而有力的音量，強調高、低音域。
POP: 側重喉音及中音域。
CLASSIC: 強勁的低音及優美的高音使音感豐富。

When recording

The VOLUME control, BBE button, GRAPHIC EQUALIZER buttons, and T-BASS button have no effect.

Cuando grabe

El control VOLUME, el botón BBE, los botones GRAPHIC EQUALIZER, y el botón T-BASS no tendrán efecto sobre la grabación.

錄音時

VOLUME、BBE按鈕、GRAPHIC EQUALIZER按鈕T-BASS按鈕不起作用。

Headphone use

Connect headphones to the PHONES jack.

Utilización de auriculares

Conecte los auriculares a la toma PHONES.

頭戴耳機之使用

將頭戴耳機插入PHONES插孔。

To mute the sound temporarily

Press the MUTE button of the remote control. The indicator of the function button blinks. To restore the sound, press the button again.

Para silenciar temporalmente el sonido

Presione el botón MUTE del control remoto. Parpadea el indicador del botón de función. Para restablecer el sonido, presione nuevamente el mismo botón.

將聲音暫時靜音

按壓遙控器的MUTE按鈕。功能按鈕的指示燈閃爍。若需恢復聲音，則再次按壓按鈕。

LISTENING TO A COMPACT DISC ESCUCHA DE DISCOS COMPACTOS

如何收聽雷射唱片

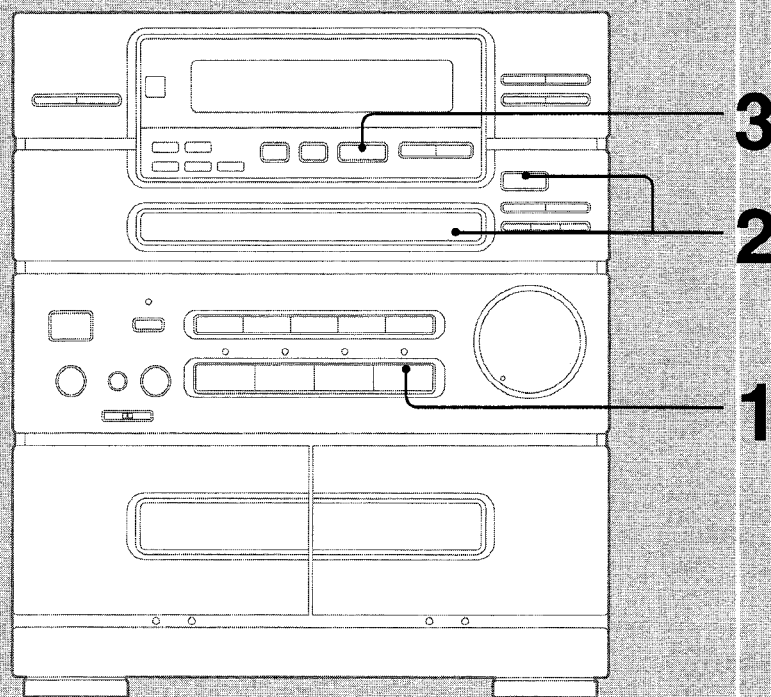

1

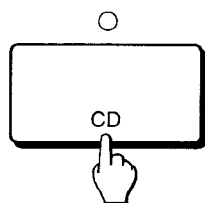

2

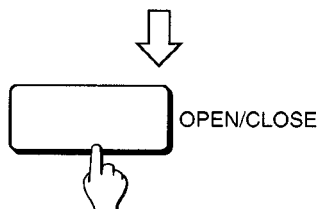
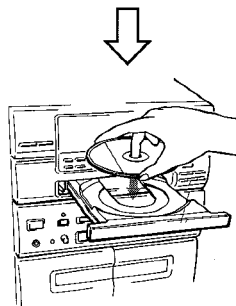

Total number of tracks and playing time
Número total de las canciones y tiempo de reproducción
曲目之總數及播放時間

3

PLAY/DIRECTION

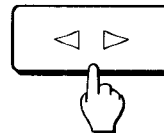

Play begins.
Inicia la reproducción
收音開始

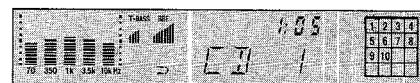

Track number being played and elapsed playing time
El número de la canción en reproducción y el tiempo transcurrido
曲目數碼便顯示出來，並顯示經過的時間。



To stop play

Press the ■ button.

To pause

Press the || button.

To resume play, press the || button again.

To play an 8cm CD

Load a disc onto the inner circle of the tray.

Note on the display window

If the disc includes more than 17 tracks, the track numbers after 17 are not displayed.

To check the remaining time

Press the DISPLAY button during playback. The amount of time remaining until all tracks finish playing is displayed.

To resume the play time display, press the DISPLAY button again.

If a dirty disc is used

The disc may not play normally. (It may stop, the search for a track may take longer, etc.)

In this case, press the ■ STOP button to stop play, and take out the disc. Then wipe it with a cleaning cloth.

A disc with a major flaw will not play normally either.

Notes

- Do not place more than one compact disc on the disc tray at the same time.
- If, during CD play, the video image of a nearby television is distorted, or if static is heard from a nearby radio, please move this unit further away from the affected television or radio.

Para cesar la reproducción

Presione el botón ■.

Para realizar una pausa

Presione el botón ||.

Para reanudar la reproducción, vuelva a presionar el botón.

Para reproducir un disco compacto de 8 cm

Colóquelo en el círculo interior de la bandeja.

Nota sobre la ventanilla visualizadora

Si el disco contiene más de 17 canciones, no se visualizarán los números posteriores a 17.

Para comprobar el tiempo restante

Presione el botón DISPLAY durante la reproducción. Se visualizará el tiempo de reproducción restante hasta el final del disco. Para reanudar la visualización del tiempo de reproducción, vuelva a presionar el botón DISPLAY.

En caso de un disco sucio

Un disco sucio puede que no se reproduzca normalmente. (Puede detenerse la reproducción, demorará mucho para buscar una canción, etc.) En este caso, interrumpa la reproducción presionando el botón de parada ■ STOP, saque el disco y límpielo con el paño de limpieza. El disco con una rayadura grande puede también reproducirse anormalmente.

Notas

- No coloque más de un disco en la bandeja del mismo.
- Si, durante la reproducción de un disco compacto, las imágenes de un televisor cercano sufren distorsión, o si se oyen estáticos en una radio cercana, aleje el sistema del televisor o del aparato de radio afectado.

若要停止放音

請按壓 ■ 按鈕。

若要暫停

請按壓 || 按鈕。

若要恢復放音, 再次按壓 || 按鈕。

如何播放 8 cm 雷射唱片

將唱片放在唱盤之內圈。

關於顯示窗的注意事項

若唱片內的曲目有17首以上時, 第17首以後的曲子將無法顯示。

如何查看剩餘的時間

在放音中, 按壓DISPLAY按鈕, 直到所有曲子播放完為止的剩餘時間數便顯示出來。

若要恢復放音時間之顯示, 請再次按壓DISPLAY按鈕。

若使用污髒的唱片時

唱片不能正常放音。(放音可能會停止, 尋找曲目會花費更長時間等)。

在這種情況時, 首先按下 ■ STOP 按鈕以便停止放音, 取出唱片。然後用乾淨的布擦拭之。

有大傷痕的唱片亦不能正常放音。

註

- 請勿同時在唱盤內放置一張以上的唱片。
- CD放音時, 如果旁邊的電視機圖像受干擾或旁邊的收音機中傳出靜電音, 請把本系統移至離這些裝置較遠的地方。

LISTENING TO A COMPACT DISC ESCUCHA DE DISCOS COMPACTOS 如何收聽雷射片

LOCATING A PARTICULAR POINT IN A TRACK LOCALIZACIÓN DE UN PUNTO PARTICULAR DE UNA CANCIÓN 尋找曲子中一個特定部分

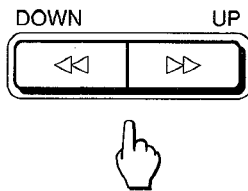

Keep it pressed.
Mantenerlo presionado.
一直按壓

To go back: Keep the ◀◀ button pressed.
To go ahead: Keep the ▶▶ button pressed.
Release the button when you reach the point in the track you are looking for.

Para retroceder: Mantenga presionado el botón ◀◀.
Para avanzar: Mantenga presionado el botón ▶▶.
Suelte el botón cuando alcance el punto deseado.

若要倒回：壓住◀◀按鈕。
若要向前：壓住▶▶按鈕。
在到達您所要找的曲目時釋放此鍵。

SEARCHING FOR THE BEGINNING OF A TRACK BUSQUEDA DEL COMIENZO DE UNA CANCIÓN 尋找曲目的開頭處

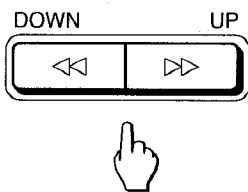

Press it once.
Presiónelo una vez
按下一次。

To find a previous track

By pressing the ◀◀ button once during play, the CD will return to the beginning of the current track. If the button is pressed repeatedly before play starts, the CD will return to the previous track(s).

To skip tracks

By pressing the ▶▶ button once, the CD will move to the beginning of the next track. If the button is pressed repeatedly, the CD will move in succession to the following tracks.

Note

During random play, the beginning of the previous track cannot be searched for by pressing the ◀◀ button.

Para buscar una canción anterior

Si presiona una vez el botón ◀◀ durante la reproducción, el disco compacto volverá al comienzo de la canción actual. Si lo presiona repetidamente antes de que se inicie la reproducción, el disco compacto volverá al comienzo de canciones anteriores.

Para buscar una canción posterior

Si presiona una vez el botón ▶▶ durante la reproducción, el disco compacto avanzará hasta el comienzo de la canción siguiente. Si lo presiona repetidamente antes, el disco compacto avanzará sucesivamente hasta el comienzo de canciones posteriores.

Nota

Durante la reproducción aleatoria no será posible buscar el comienzo de la canción anterior presionando el botón ◀◀.

若要尋找前一首曲目

在放音時按一下◀◀按鈕，便會返回現在放音的曲目之開頭處。

若在放音開始前反復按壓此按鈕，便會返回到前首曲目。

曲間跳躍

按一下▶▶按鈕，便會移向下首曲目之開頭處。若反復按壓此鍵，便會連續地向下首曲目移動。

註

在任意放音過程中，按壓◀◀按鈕，即無法尋找前一首曲目之開頭處。

PROGRAMMED PLAY REPRODUCCIÓN PROGRAMADA

程序放音

The player has a memory function that allows programmed play of up to 24 tracks in any desired order.

El reproductor de discos compactos posee una función de memorización que permite reproducir hasta 24 canciones programadas en el orden deseado.

本系統有記憶功能，可按您希望的順序進行24首曲目的程序放音。

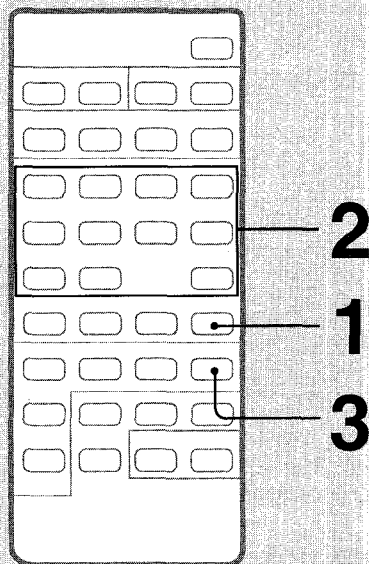

1

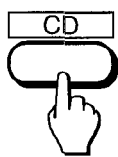

2

Select the desired tracks.
Seleccione las canciones que desee.
選擇要聽的曲目。

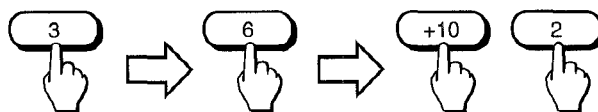

3



To check the programmed tracks

Press the DOWN (◀◀) or UP (▶▶) button repeatedly during the stop mode. The track number and the program number are displayed in programmed order.

To cancel programmed play

Press the ■ STOP button during the stop mode, or press the OPEN/CLOSE button.

To change the program

After cancelling the programmed play, program the tracks again.

If the disc includes more than 17 tracks

Tracks after the 17th can be programmed, but their track numbers are not displayed in the music calendar.

Note

While the sleep function is activated, program operation is impossible.

Para comprobar las canciones programadas

Presione el botón DOWN (◀◀) o UP (▶▶) repetidamente durante el modo de parada. El número de canciones y el número de programa se visualizarán en el orden programado.

Para cancelar la reproducción programada

Presione el botón ■ STOP durante el modo de parada o el botón OPEN/CLOSE.

Para cambiar el programa

Después de cancelar la reproducción programada, programe nuevamente las canciones.

Si el disco contiene más de 17 canciones

Pueden programarse las canciones posteriores a la 17a., pero sus números no se visualizarán en el calendario musical.

Nota

Durante la activación de la función de cronodesconector, será imposible la operación del programa.

檢查程序曲目

當停止方式時重複按壓DOWN (◀◀) 或 (▶▶) 按鈕。曲目數碼和程序順序顯示出來。

取消程序放音

當停止方式時按壓 ■ STOP 按鈕，或者按壓 OPEN/CLOSE 按鈕。

變換程序

在取消程序放音之後，再次對曲目編程。

若唱片中的曲目有17首以上時

可編排第17首以後的曲目，但曲目數碼不能在音樂日曆上顯示。

註

當睡眠功能起動時，不可能進行程序操作。

RANDOM PLAY REPRODUCCIÓN ALEATORIA

任意放音

All the tracks on the disc can be played in random order.

Todas las canciones del disco podrán reproducirse en orden aleatorio.

唱片内所有曲目均可以按任意顺序放音。

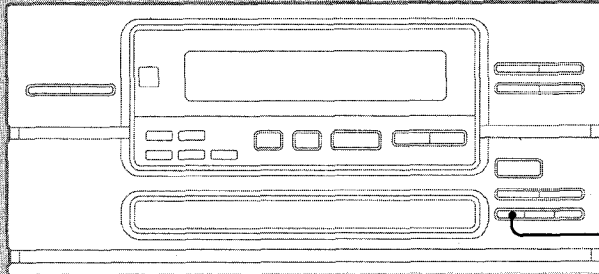

Before or during playback
Antes o durante la reproducción
在放音之前或放音時

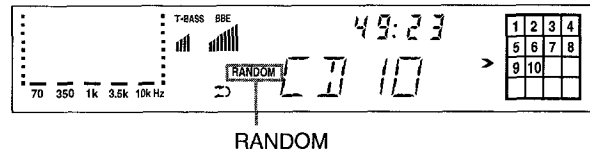

To cancel random play

Press the RANDOM button so that "RANDOM" in the display goes out.

Para cancelar la reproducción aleatoria

Presione el botón RANDOM de forma que "RANDOM" desaparezca del visualizador.

如何以任意次序播放一特定曲目

在編好曲目之程序後，按壓RANDOM按鈕。

REPEAT PLAY REPRODUCCIÓN REPETIDA

重複放音

The tracks on the disc can be played repeatedly.

Las canciones pueden reproducirse repetidamente.

唱片上的曲目可重複放音。

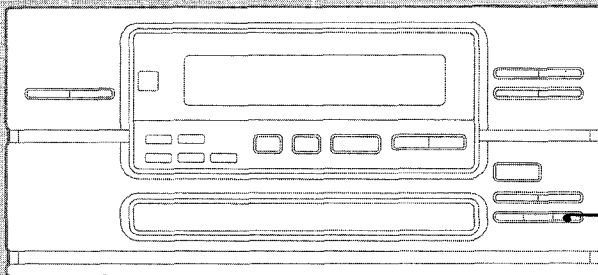

Before or during playback
Antes o durante la reproducción
在放音之前或放音時

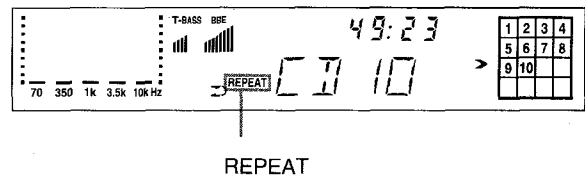
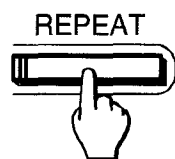

To cancel repeat play

Press the REPEAT button so that "REPEAT" in the display goes out.

Para cancelar la reproducción repetida

Presione el botón REPEAT de manera que se apague la visualización "REPEAT".

取消重複放音

按壓REPEAT按鈕，因此顯示上的"REPEAT"消失。

Repeat play during programmed play

Press the REPEAT button during programmed play so that "REPEAT" is displayed. Repeat play will be performed.

Reproducción repetida durante la función de reproducción programada.

Presione el botón REPEAT durante la reproducción programada de manera que se visualice "REPEAT". Se realizará la reproducción repetida.

在程序放音或任意放音時進行重複放音

在程序放音或任意放音時按壓REPEAT按鈕，從而"REPEAT"顯示出來。即可進行重複放音。

PLAYING BACK A TAPE REPRODUCCIÓN DE CINTAS

錄音帶之放音

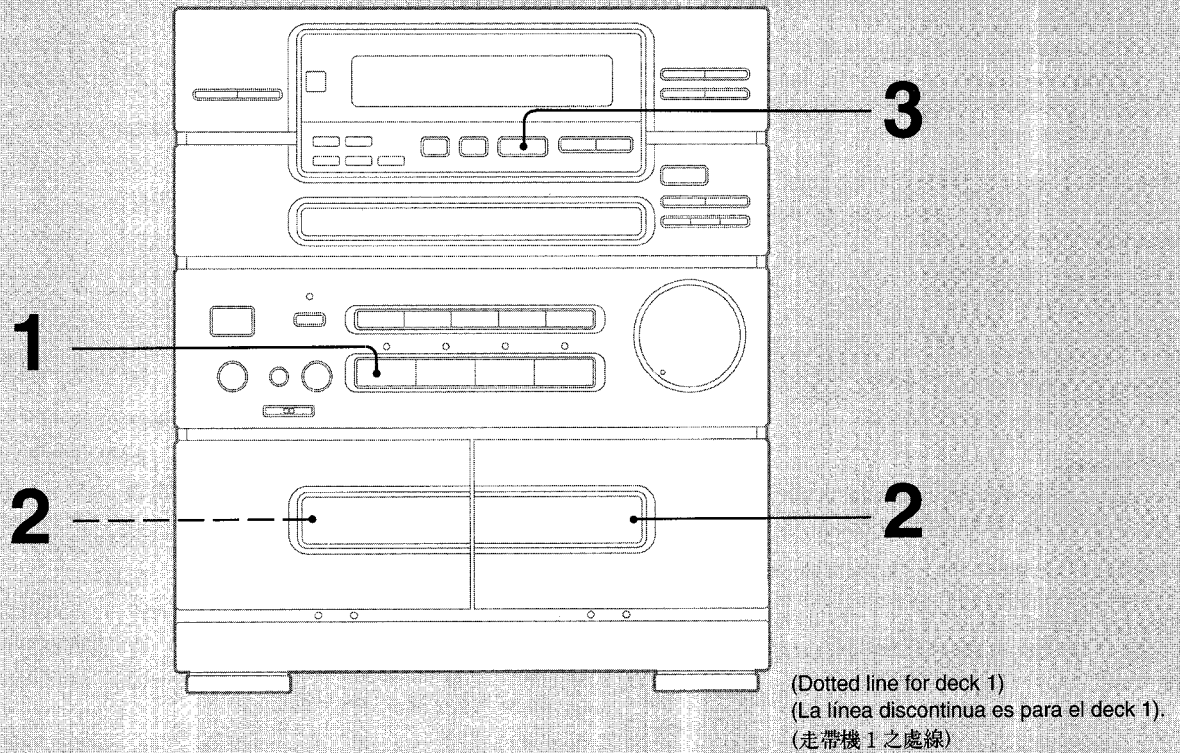

1

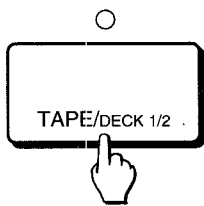

2

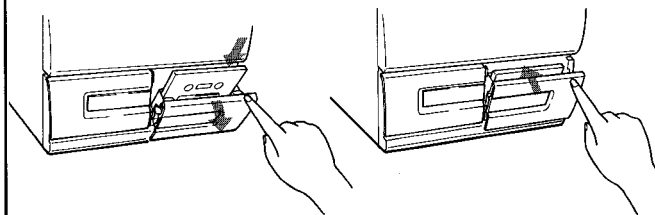

3



◀▶ Forward side
Cara frontal
向前側

▶◀ Reverse side
Cara posterior
換面側

To stop play

Press the ■ button.

To pause (deck 2 only)

Press the ▢ button.

To resume play, press the ▢ button again.

To change play direction

During play or pause, press the ◀▶ button.

Usable tapes

Normal (type I), CrO₂ (Type II) or metal (type IV) tapes can be played.

The type of the tape is detected automatically when you insert the tape.

Para cesar la reproducción

Presione el botón ■.

Para realizar una pausa (deck 2 solamente)

Presione el botón ▢. Para reanudar la reproducción, vuelva a presionar el botón ▢.

Para cambiar el sentido de reproducción

Durante la reproducción o el modo de pausa, presione el botón ◀▶.

Cintas utilizables

Podrán reproducirse cintas de tipo normal (tipo I), CrO₂ (tipo II), o de metal (tipo IV).

El tipo de cinta se detectará automáticamente cuando inserte un casete.

若要停止放音

按壓 ■ 按鈕。

若要暫停(僅限於走帶機 2)

按壓 ▢ 按鈕。

若要恢復放音, 再次按壓 ▢ 按鈕。

若要改變放音方向

在放音中或暫停時按壓 ◀▶ 按鈕。

適用磁帶

可進行普通磁帶(I型)、CrO₂(II型)或金屬磁帶(IV型)的放音。

當您裝入磁帶時, 其類型便會自動被檢測出來。

PLAYING BACK A TAPE REPRODUCCIÓN DE CINTAS

錄音帶之收音

When listening to a tape recorded with DOLBY NR

Press the DOLBY NR button to turn on the "NR" indicator on the display window.

For Dolby NR processed tape:

Turn on the indicator.

For a tape recorded without Dolby NR system:

Turn off the indicator.

To select the reverse mode (deck 2 only)

Press the REV. MODE button until the desired mode indicators are turned on.

For playing one side only:	1
For playing both sides one time only:	2
For playing both sides repeatedly:	3

On deck 1, it plays both sides once.

To fast wind

During stop mode, press the ◀ or ▶ button, and then press the ■ button to stop winding.

When playback starts from the reverse side

On deck 1, the tape always stops when the reverse side is played back once.

On deck 2, the tape stops when the reverse side is played back once if 2 is selected.

Note

Noise may be heard if a television set is on. In this case, turn off the television or separate the television from this system.

To check the deck and playback side of the tape during stop mode

The display window shows the deck and the side which are selected to be played back.

Playback side / Cara de reproducción / 收音側

>: Forward side / Cara de avance / 前進側

<: Reverse side / Cara de retroceso / 反向側



Selected deck number
Número del deck seleccionado
被選走帶機數碼

E.g.) The forward side of deck 2 will be played back when the PLAY button is pressed.

Ejemplo) La cara de avance del deck 2 se reproducirá al presionar el botón PLAY.

例：當按壓PLAY按鈕時，走帶機2的前進側會收音。

To select the deck to be played back when tapes are inserted in both decks

During the stop mode
Durante el modo de parada
在停止方式時

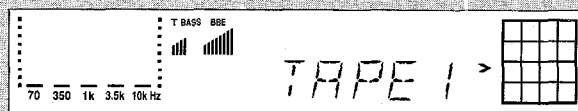
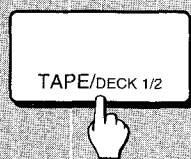

Each time it is pressed, the deck number changes. Otherwise, the deck which was closed last is selected.

Cada vez que presione, cambia el número del deck. De lo contrario, se selecciona el deck que se seleccionó último.

當收聽以DOLBY NR功能錄音的磁帶時

按壓DOLBY NR按鈕以接通“NR”顯示窗上的指示燈。

以杜比(低噪)方式錄音的磁帶：接通指示燈。

未以杜比(低噪)方式錄音的磁帶：關掉指示燈。

如何選擇換面方式(僅限於走帶機2)

按壓REV. MODE按鈕直到您所要的方式之指示燈發亮為止。

若要單面收音：	1
若要一次進行兩面收音：	2
若要兩面都反覆收音：	3

在走帶機1上，每面都只能單面收音一次。

若要快速倒帶

在停止狀態下，按壓◀或▶按鈕，然後再按壓■按鈕以停止倒帶。

從反向開始收音時

在走帶機1內，反向收音一次後，錄音帶將停止走動。

在走帶機2內，若已選擇2方式，則反向收音一次後，錄音帶停止轉動。

註

若有接通著的電視機，便可能聽到噪音。在此情況下，應關掉電視機或將其搬走。

在停止方式時，檢查走帶機與磁帶的收音側

在顯示窗上表示走帶機和收音側的哪一種被選擇或收音。

請參閱英語欄中的附圖。

在停止方式時，若在兩個走帶機內都裝入磁帶時選擇所需收音的走帶機。

每次按壓此按鈕，走帶機數碼即變換，否則，上次關閉的走帶機即被選擇。

SEARCHING FOR THE BEGINNING OF A TRACK BUSQUEDA DEL COMIENZO DE UNA CANCIÓN 如何尋找一首曲目的開頭部分

If there is a 4-second or longer blank between tracks, you can search for the beginning of a track easily during playback. (Music Sensor; MS)

Si entre las canciones existe un espacio en blanco de 4 o más segundos, podrá buscar fácilmente el comienzo de una canción durante la reproducción. (Sensor de música; MS)

若兩首曲目之間 4 秒鐘以上空白處時，便可在放音時方便地找出曲目的開頭部分。(音樂傳感器；MS)

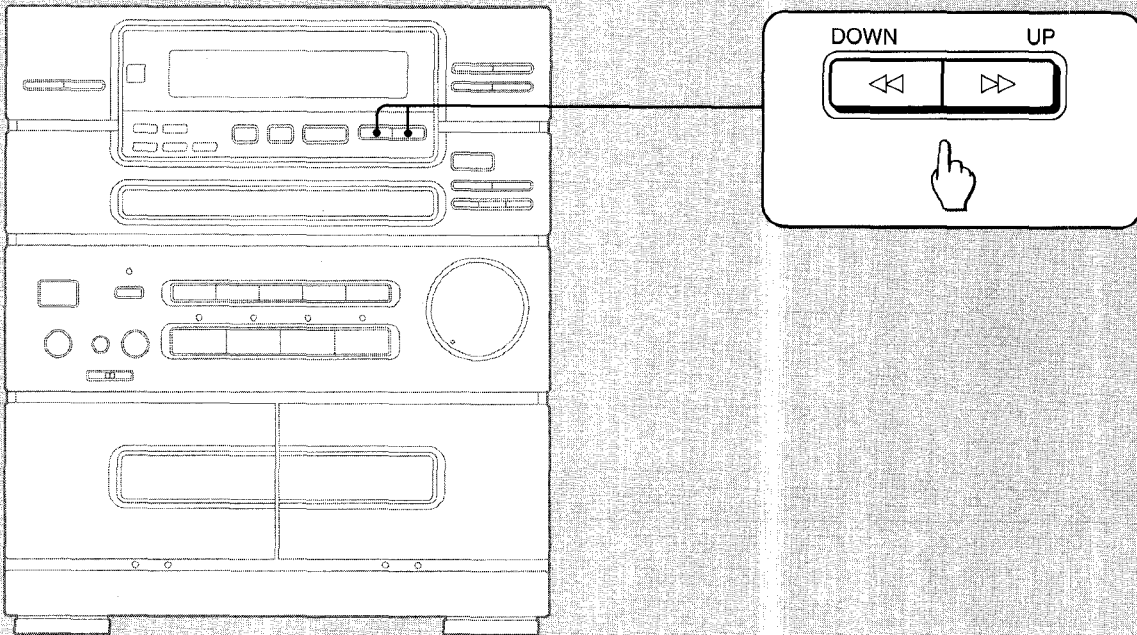

Press **▶▶** or **◀◀** during playback, referring to the following table.

Presione **▶▶** o **◀◀** durante la reproducción, consultando la tabla siguiente.

參照下表，在放音時按壓 **▶▶** 或 **◀◀** 按鈕。

Indicator	Side of the cassette being played	Desired track	
		Next track	Track being played
	Front side	▶▶	◀◀
	Reverse side	◀◀	▶▶

Indicador	Cara del casete en reproducción	Canción deseada	
		Canción siguiente	Canción en reproducción
	Cara frontal	▶▶	◀◀
	Cara posterior	◀◀	▶▶

指示燈	正在放音時的磁帶一側	要找的曲目	
		下一首曲目	正放音時的曲目
	正面	▶▶	◀◀
	反面	◀◀	▶▶

Note

Searching for the beginning of a track cannot be correctly carried out on with the following tapes:

- A tape with a blank of less than 4 seconds
- A tape with a noisy blank
- A tape with long low-level sections
- A tape of low recording level

Nota

La busca del comienzo de una canción no puede efectuarse correctamente con las siguientes cintas:

- Una cinta con un espacio en blanco inferior a 4 segundos
- Una cinta con un espacio en blanco ruidoso
- Una cinta con secciones largas con bajo nivel
- Una cinta con bajo nivel de grabación

註

使用下列的磁帶不能正確尋找一首曲目的開頭部分：

- 磁帶的空白處為 4 秒鐘以下
- 磁帶的空白處有噪聲
- 磁帶的低電平部分長
- 磁帶的錄音電平低

CONTINUOUS PLAY FROM DECK TO DECK REPRODUCCIÓN CONTINUA DE DECK A DECK

由一個走帶機連着另一個走帶機連續放音

The tapes on deck 1 and deck 2 can be played back continuously.

Las cintas de los decks 1 y 2 podrán reproducirse continuamente.

走帶機 1 和走帶機 2 內的磁帶可連續放音。

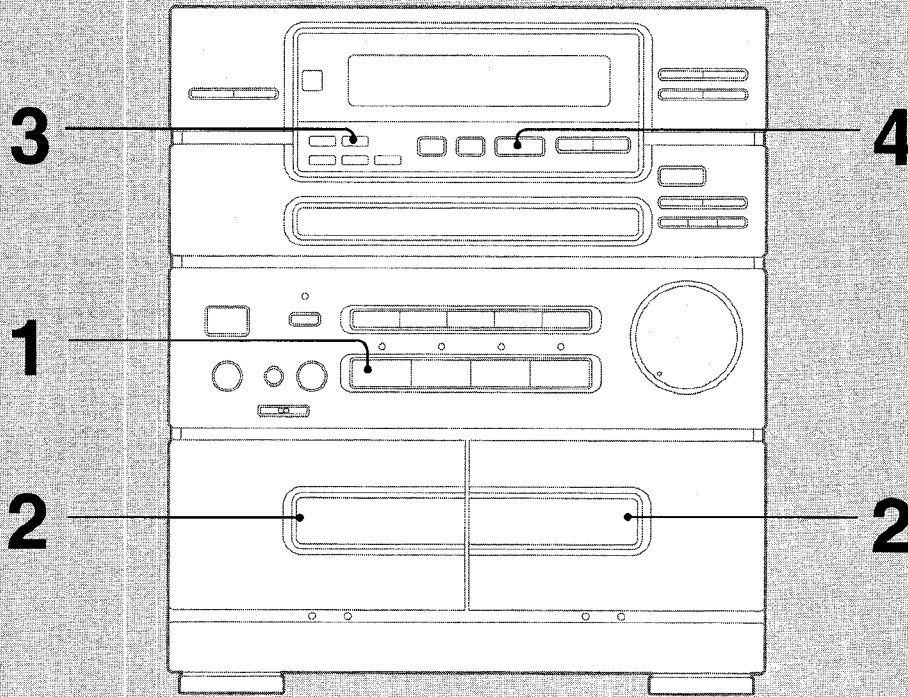

1

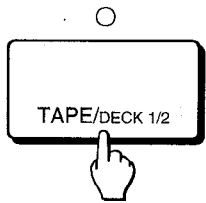

2

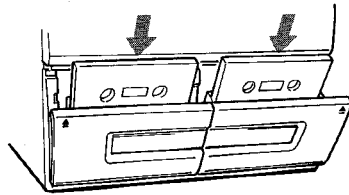

3

Select .
Seleccione .
選擇 .



Press repeatedly.
Presione repetidamente.
按下重復按鈕。

4



To select the deck to be played back first

Para seleccionar el deck que debe reproducir primero

首先選擇放音的走帶機。

During the stop mode
Durante el modo de parada
在停止方式時

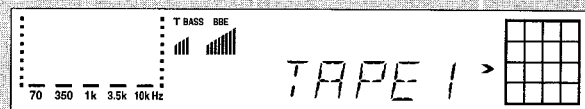
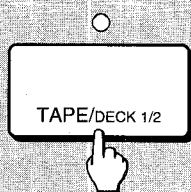

Each time it is pressed, the deck number changes. Otherwise, the deck which was closed last is selected.

Cada vez que presione, cambia el número del deck. De lo contrario, se selecciona el deck que se seleccionó último.

每次按壓此按鈕，走帶機數碼即變換，否則，上次關閉的走帶機即被選擇。

TUNING IN TO A STATION MANUALLY

SINTONÍA MANUAL DE EMISORAS

手動找出電台

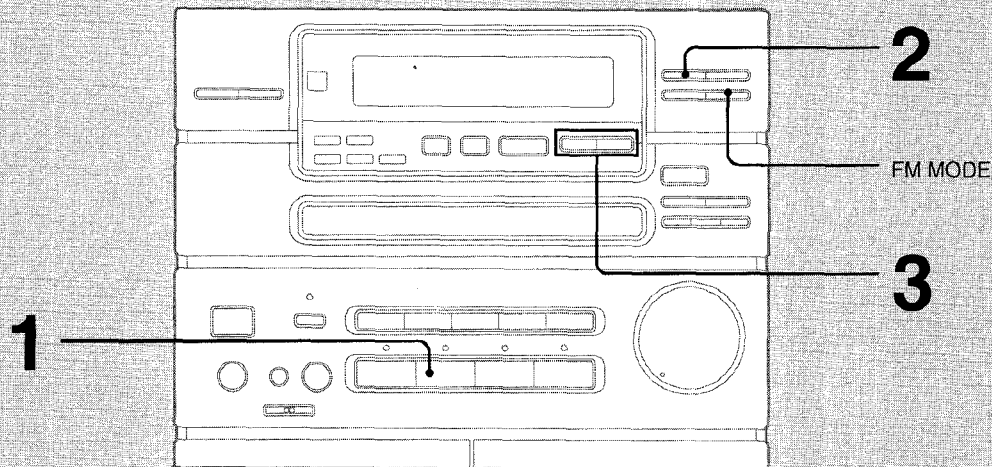

1 Select a band.
Selecione la banda.
選擇波段。

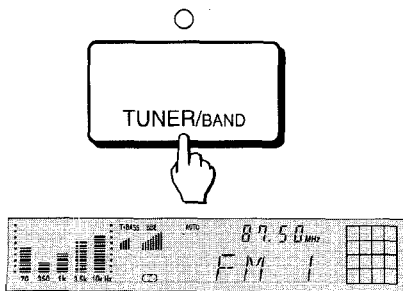

2 Extinguish the preset number.
Borre el número prefijado.
消除預調數碼。

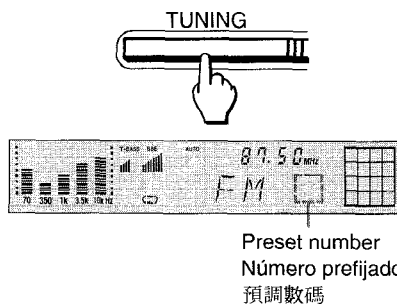

3 Select a station.
Selecione una emisora.
選擇電台。

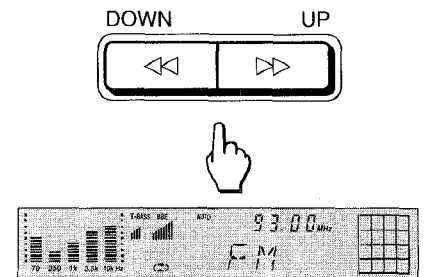

To search for a station quickly (Auto search)
Press the DOWN (◀◀) or UP (▶▶) button for 1 to 2 seconds, and a station is searched for automatically. When a station is found, searching stops automatically. To stop it manually, press either the DOWN (◀◀) or UP (▶▶) button once. The searching may not stop at a station with a very weak signal.

If the FM stereo broadcast signal is weak.
Press the FM MODE button to extinguish "AUTO" in the display. Background noise will be reduced although the broadcast becomes monaural.

To change the AM (MW) tuning interval
The AM (MW) tuning interval of the LH, U and C models is factory-set to 10kHz, and that of the HE, E and K models to 9kHz. If you use this unit where the frequency allocation system is different from the preset one, press the POWER button to turn off the power. Then, while pressing the TUNER/BAND button press the POWER button. To reset the interval, repeat this procedure.

Para buscar rápidamente una emisora (Búsqueda automática)
Presione el botón DOWN (◀◀) o UP (▶▶) durante 1 o 2 segundos para buscar automáticamente una emisora. Si se encuentra la emisora, la búsqueda cesará automáticamente. Para cesarla manualmente, presione una vez e botón DOWN (◀◀) o UP (▶▶). Es posible que no pueda buscarse una emisora con una señal muy débil.

Si la señal de radiodifusión de FM stereo es débil
Presione el botón FM MODE para que desaparezca "AUTO" del visualizador. El ruido de fondo se reducirá, pero la recepción será monoaural.

Para cambiar el intervalo de sintonía de AM (MW)
El intervalo de sintonía de AM (MW) de los modelos LH, U y C está ajustado en fábrica a 10kHz y el de los modelos HE, E y K está ajustado a 9kHz. Si utiliza esta unidad donde el sistema de asignación de frecuencia es diferente del preestablecido, presione el botón POWER para desconectar la alimentación. Luego de esto, mientras mantiene presionado el botón TUNER/BAND, oprima el botón POWER. Para reponer el intervalo, repita este procedimiento.

若要快速尋找電台(自動尋找)
按壓DOWN (◀◀)或UP (▶▶)按鈕1至2秒鐘, 電台便自動被尋找出。當電台被尋找出時, 尋找工作會自動停止。若要以手動停止尋找, 請按一下DOWN (◀◀)或UP (▶▶)按鈕。
尋找工作不能停止在信號非常弱的電台。

若FM/STEREO廣播信號弱時
按壓遙控器上的FM MODE按鈕以使顯示窗上的" AUTO "標誌消除。廣播將變成單聲道, 但噪音會減輕。

變換AM(MW)調諧間隔
LH、U和C機型的AM調諧間隔是在出廠時設定為10kHz, 而HE、E和K機型則設定為9kHz。若要在頻率分配系統與預調值不同時使用本系統, 則按壓POWER按鈕以關掉電源。然後, 當按壓TUNER/BAND按鈕時按壓POWER按鈕。若需將間隔復位, 則重複此步驟。

PRESETTING STATIONS MEMORIZACIÓN DE EMISORAS

預調電台

Up to 32 stations on any band can be preset.

Podrán memorizarse hasta 32 emisoras por banda.

在每一波段上預調出32個電台。

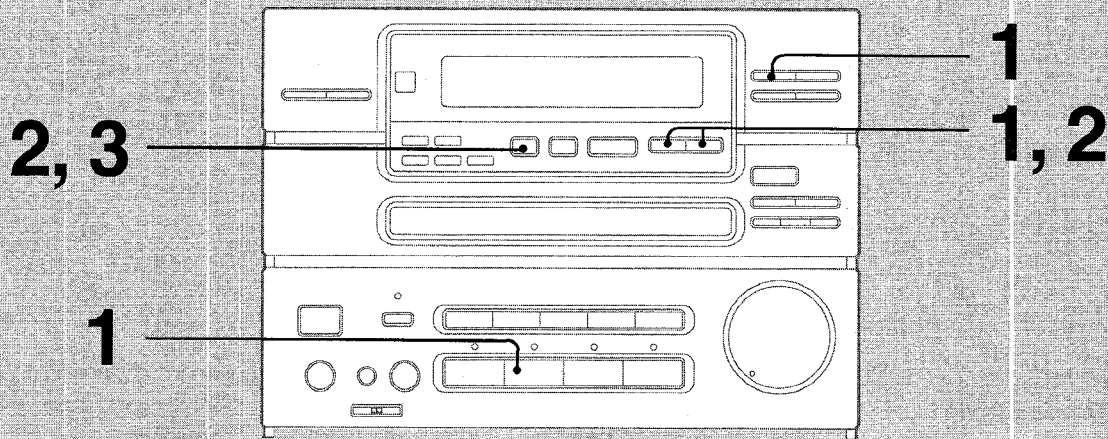

- 1** Select a band and station.
Seleccione la banda y la emisora.
選擇波段及電台。

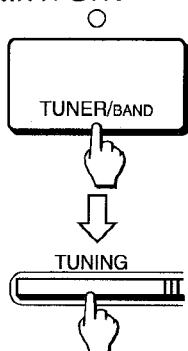

Extinguish preset number.
Haga que desaparezca el número de memorización.
消除預調數碼。

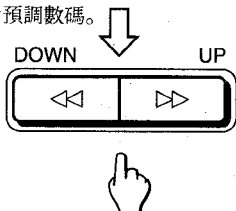

Preset number.
Número de memorización.
預調數碼

- 2** Select a preset number (1 to 32).
Seleccione un número de memorización (1 a 32).
選擇預調數碼。(1至32)

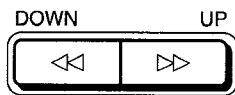
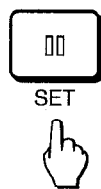

- 3** Memorize the station.
Memorice la emisora.
記憶電台。



- 4** Repeat steps 1 to 3.
Repita los pasos 1 a 3.
重複 1 至 3 步驟。

Note
The remote control cannot be used for presetting.

Nota
El control remoto no puede utilizarse para la memorización.

註
搖控器不能用於預調。

TUNING IN TO A PRESET STATION SINTONÍA DE EMISORAS MEMORIZADAS

找出預調的電台

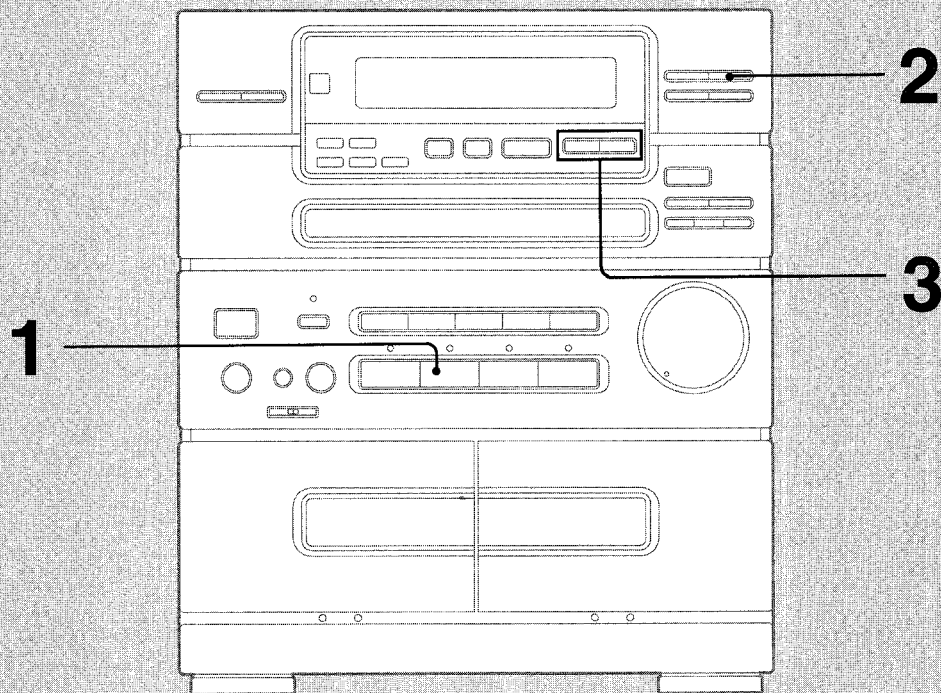

1 Select a band.
Seleccione la banda.
選擇波段。

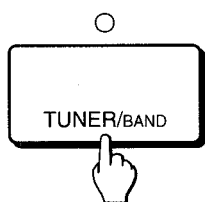

2

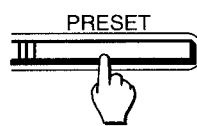

3 Select a preset number.
Seleccione el número de
memorización deseado.
選擇所要預調的數碼。

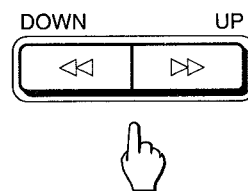

To select a preset number

When the DOWN (◀◀) or UP (▶▶) button is pressed repeatedly, you can search for the manually preset and factory-set* stations, only in the band which is selected in step 1.

Example) When you preset three AM (MW) stations to numbers 1 to 3, the preset numbers are searched as following in the AM (MW) band.

→ 1 → 2 → 3 → 25 → 26 → 27 → 28 → 29

To receive a station of the other bands, first change the band by pressing the TUNER/BAND button.

*Factory-set stations

FM: Number 1 to 24

AM/MW: Number 25 to 29

LW (E, K models only): Number 30 to 32

Para seleccionar un número memorizado

Presionando el botón DOWN (◀◀) o UP (▶▶), usted podrá buscar manualmente las emisoras memorizadas y preajustadas en fábrica*, sólo en la banda seleccionada en el paso 1.

Ejemplo) Cuando usted memorice tres emisoras a los números 1 al 3, los números memorizados son buscados como sigue en la banda AM (MW)

→ 1 → 2 → 3 → 25 → 26 → 27 → 28 → 29

Para sintonizar una emisora de otras bandas, cambie primero la banda presionando el botón TUNER/BAND.

*Emisoras preajustadas en fábrica

FM: Número 1 a 24

AM/MW: Número 25 a 29

LW (modelos E, K solamente): Número 30 a 32

選擇預調數碼

當重複按壓DOWN (◀◀)或UP (▶▶)按鈕時，您可尋找手動預調和廠方設定的電台*，僅可選擇在步驟 1 中的波段。

例：當您預調數碼 1 ~ 3 的 3 個 AM (MW) 電台時，按如下所示尋找 AM (MW) 波段的數碼。

→ 1 → 2 → 3 → 25 → 26 → 27 → 28 → 29

若需接收其他波段的電台，首先按下TUNER/BAND按鈕以變換波段。

* 廠方設定的電台。

FM： 數碼 1 ~ 24

AM/MW： 數碼 25 ~ 29

LW (僅限於 E, K 機型)： 數碼 30 ~ 32

RECORDING — DECK 2 ONLY
GRABACIÓN — DECK 2 SOLAMENTE

錄音 — 僅限於走帶機 2

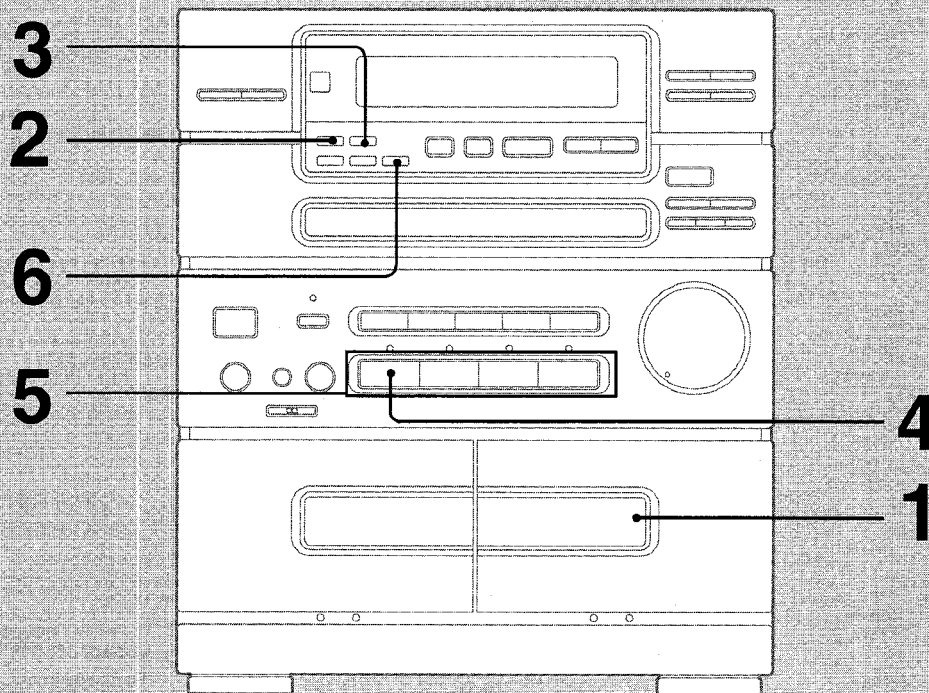

When recording from a CD or a tape, see also the pages after 32.

To stop recording

Press the ■ button.

To pause recording

Press the || button.

To resume recording, press the || button again.

To start recording with the remote control

First press the REC button, and then press the ◀▶ (play) button within 2 seconds.

Monitoring

During recording, the output volume and tone of the speakers or headphones may be freely varied without affecting the level of the recording.

Usable tapes

Normal (type I) and CrO₂(type II) tapes can be recorded on.

The type of the tape is detected automatically when you insert it.

To erase a recording

It is possible to create a blank tape by erasing a recording.

1 Press the TAPE button.

2 Insert the tape you want to erase into deck 2.

3 Set the reverse mode and the recording direction.

4 Press the VIDEO/AUX button. (Turn off the power of the external equipment connected to the VIDEO/AUX jack.)

5 Press the RECORD button.

Note

When a tape without an erasure prevention tab is inserted, the dubbing operation will not begin.

Para grabar de un disco compacto o una cinta, consulte las páginas posteriores a 32.

Para cesar la grabación

Presione el botón ■.

Para realizar una pausa en la grabación

Presione el botón ||.

Para reanudar la grabación, vuelva a presionar el botón ||.

Para iniciar la grabación con el control remoto

Presione primero el botón REC, y luego oprima el botón ◀▶ (reproducción) por aproximadamente 2 segundos.

Monitoreo

Durante la grabación, el volumen y el tono de salida de los altavoces o auriculares pueden cambiarse sin afectar el nivel de grabación.

Cintas utilizables

Para grabar podrá emplear cintas de tipo normal (tipo I) y CrO₂ (tipo II).

El tipo de cinta se detectará automáticamente cuando inserte un casete.



1

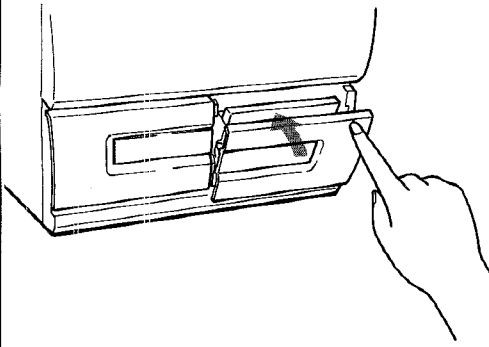

2

Select the DOLBY NR type.
Seleccione el tipo de sistema de reducción de ruido Dolby.
選擇DOLBY NR形式。

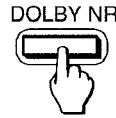

→ ① (page 30)
(página 30)
(30頁)

3

Select the reverse mode.
Seleccione el modo de inversión.
選擇換面方式。



→ ② (page 30)
(página 30)
(30頁)

4

Select the recording direction.
Seleccione el sentido de grabación.
選擇錄音方向。

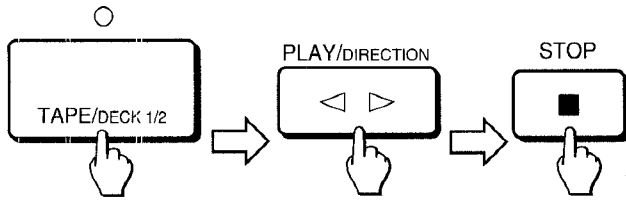

Press once or twice.
Presione una o dos veces.
按 1 到 2 下。

5

Select a source and play it.
Seleccione la fuente deseada y póngala en reproducción.
選擇音源並開始放音。

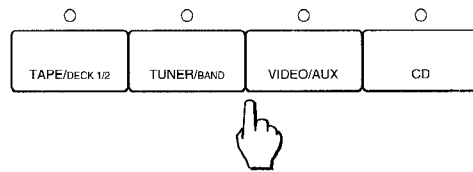

6

Start recording.
Inicie la grabación.
開始錄音。



Para borrar una grabación

Es posible crear una cinta en blanco borrando una grabación.

- 1 Presione el botón TAPE.
- 2 Inserte la cinta que desea borrar en el deck 2.
- 3 Fije el modo de inversión y la dirección de grabación.
- 4 Presione el botón VIDEO/AUX. (Desconecte la alimentación del equipo externo conectado a la toma VIDEO/AUX.)
- 5 Presione el botón RECORD.

Nota

Si se inserta una cinta sin lengüeta de seguridad, no iniciará la operación de duplicación.

若要從雷射唱片或磁帶錄音，請參閱34頁以後的說明。

若要停止錄音

按壓■按鈕。

若要暫停錄音

按壓||按鈕。

若要恢復錄音，再按壓一次||按鈕。

使用遙控機開始錄音

首先按壓REC按鈕，然後在 2 秒鐘內按下◀▶(放音)按鈕。

監聽

在錄音期間，可自由地變換揚聲器或頭戴耳機的輸出音量，而不影響錄音的電平。

適用磁帶

普通(I型)磁帶或CrO₂(II)鎳帶可用於錄音。

當您裝入這此磁帶時，其類型使會自動被檢測出來。

擦除錄音內容

擦除錄音磁帶便可能形成空白磁帶。

- 1 按壓TAPE按鈕。
- 2 將所需要擦除的磁帶裝入走帶機 2。
- 3 設定換面方式和錄音方向。
- 4 按下VIDEO/AUX按鈕。
(關掉與VIDEO/AUX插孔連接的外連設備的電源)
- 5 按壓RECORD按鈕。

註

當磁帶未裝上防誤抹片時，複錄操作即不能進行。

RECORDING – DECK 2 ONLY
GRABACIÓN – DECK 2 SOLAMENTE

錄音 — 僅限於走帶機 2

A To record with Dolby noise reduction system

The Dolby Noise Reduction system reduces tape hiss and noise.

Press the DOLBY NR button to turn on the “□□ NR” indicator on the display.

For recording with DOLBY NR:

Turn on the indicator.

For recording without DOLBY NR system:

Turn off the indicator.

B To select the reverse mode

Press the REV MODE button until the desired mode indicators are turned on.

For recording on one side only:	⏮
For recording on both sides:	⏮ or ⏭

Note

When you record on both sides, be sure to record on the front side first. Recording automatically stops after the reverse side recording is completed, even if the REV MODE button is set to ⏭.

To insert a 4-second blank space during recording

Press the RECORD/REC MUTE button during the recording or recording pause mode.

The red indicator blinks and incoming signals will not be recorded on the tape, then a 4-second blank space will be inserted.

4 seconds after the RECORD/REC MUTE button is pressed, the cassette deck will automatically enter the recording pause mode.

To resume recording, press the || button.

For a blank space of less than 4 seconds

After pressing the RECORD/REC MUTE button, quickly press it again while the red indicator is blinking and the recording will restart.

For a blank space of more than 4 seconds

After deck 2 enters the recording pause mode, press the RECORD/REC MUTE button again. Each time this button is pressed, a 4-second blank space is added.

Note

If squealing sounds (beating) occur when recording an AM(MW), LW broadcast, change the FM MODE button to a different position, so as to eliminate the beat noise.

By pressing the button repeatedly, the dot light is on and off in turn in the display window.

A Para grabar con el sistema de reducción de ruido Dolby

El sistema de reducción de ruido Dolby reduce el siseo y el ruido de la cinta.

Presione el botón DOLBY NR de forma que se encienda indicador “□□ NR” en el visualizador.

Para grabar con el sistema de reducción de ruido Dolby:

Haga que se encienda el indicador.

Para grabar sin el sistema de reducción de ruido Dolby:

Haga que se apague el indicador.

B Para seleccionar el modo de ionversión

Presione el botón REV MODE hasta que se enciendan los indicadores de modo deseados.

Para grabar una cara solamente:	⏮
Para grabar en ambas caras:	⏮ o ⏭

Nota

Para grabar en ambas caras, cerciórese de comenzar por la frontal. La grabación se parará automáticamente después de haber finalizado la cara posterior, incluso aunque el botón REV MODE esté en ⏭.

Para insertar un espacio en blanco de 4 segundos durante la grabación

Presione el botón RECORD/REC MUTE durante la grabación o en el modo de grabación en pausa. El indicador rojo parpadeará, y las señales de entrada no se grabarán en la cinta, y se insertará un espacio en blanco de 4 segundos.

4 segundos después de haber presionado el botón RECORD/REC MUTE, el deck entrará automáticamente en el modo de grabación en pausa.

Para reanudar la grabación, presione el botón ||.

Para dejar espacios en blanco de menos de 4 segundos

Después de haber presionado el botón RECORD/REC MUTE, vuelva a presionarlo rápidamente mientras el indicador rojo esté parpadeando, y se reanudará la grabación.

Para dejar un espacio en blanco de más de 4 segundos

Después de que el deck 2 haya entrado en el modo de grabación en pausa, presione repetidamente el botón RECORD/REC MUTE. Cada vez que lo presione, se añadirá un espacio en blanco de 4 segundos.

Nota

Si se escuchan silbidos (batido) cuando se graban programas de AM (MW), LW, cambie el botón FM MODE a una posición diferente para eliminar tales ruidos.

Presionando este botón repetidamente, la luz de punto se enciende y se apaga en la ventanilla visualizadora.

A 如何用杜比低噪系統進行錄音

杜比低噪系統可減輕磁帶的嘶嘶聲及噪音。

按壓DOLBY NR按鈕以打開顯示上的“□□ NR”指示燈。

以DOLBY NR錄音時：接通指示燈。

不用DOLBY NR錄音時：關閉指示燈。

B 如何選擇換面方式

按壓REV MODE，直至所要的方式之指示燈發亮為止。

只用單面錄音時：	⏮
用雙面錄音時：	⏮ 或 ⏭

註

用雙面錄音時，應先從正面進行錄製。反面的錄音結束後，錄音將自動停止，不論REV MODE按鈕是否設定在⏭位置。

如何在錄音中插入 4 秒鐘的空白處

在錄音或暫停狀態下按壓RECORD/REC MUTE按鈕。紅色指示燈閃爍，進來的信號不會被錄入磁帶上，由此產生 4 秒鐘的空白處。

RECORD/REC MUTE按壓被鈕按壓 4 秒鐘後，走帶機將自動進入錄音暫停狀態。

若要恢復錄音，請按壓||按鈕。

若要使空白時間短於 4 秒鐘

按壓RECORD/REC MUTE按鈕後，在紅色指示燈閃爍的同時立即再次按壓此按鈕，錄音便會重新開始。

若要使空白時間超過 4 秒鐘

在走帶機 2 進入錄音暫停狀態後，再次按壓 RECORD/REC MUTE按鈕。該鈕每被按壓一次，便會追加一個 4 秒鐘空白處。

註(H機型除外)

當錄製AM(MW)、LW廣播時，若出現嘯叫(差拍)，應將FM MODE按鈕變換至不同位置，便可消除差拍噪聲。

重復按壓此按鈕，光點即依次在顯示窗上顯示出來。

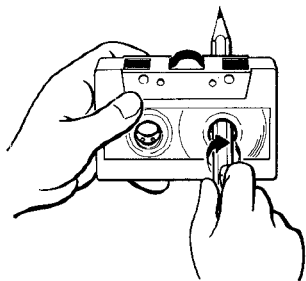
A**B**

Side A
Cara A
A面
Tab for side A
Lengüeta para la cara A
A面用防誤抹片

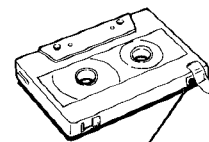
C

Detection slot
Ranura de detección
檢測槽

Cassette tape notes

Tape slack **A**

Check and tighten slack tape before use with a pencil or similar tool. Slack tape may possibly break or get jammed in the mechanism.

C-120 tape

C-120 tape is extremely thin and easily deformed or damaged. It is not recommended for use in this unit.

To prevent accidental erasure **B**

Use a screwdriver or other pointed tool to break off the plastic tabs.

Re-use **C**

Cover the tab openings with cellophane tape.

- Take care not to cover the CrO₂ tape detection slot when covering the tab openings.

Notas sobre las cintas de casete

Cinta floja **A**

Compruebe y tense la cinta usando un lápiz o herramienta similar. La cinta cuando está floja puede romperse o atascarse en el mecanismo.

Cinta C-120

La cinta C-120 es muy fina y se deforma o daña con facilidad. No se recomienda para su empleo en este aparato.

Para evitar borrados accidentales **B**

Emplee un destornillador o herramienta puntiaguda para romper las lengüetas de plástico.

Para volver a grabar **C**

Cubra los orificios de las lengüetas con cinta adhesiva.

- Tenga cuidado de no cubrir la ranura de detección de cintas CrO₂ cuando tape las aberturas de las pestañas.

卡帶注意事項

磁帶的鬆弛 **A**

使用之前，檢查並利用鉛筆或類似工具將磁帶綑緊。鬆弛的磁帶可能損壞或卡在機構中。

C-120型磁帶

C-120型磁帶極薄而易於變形或損壞。建議不要在本機使用此磁帶。

防止意外抹音 **B**

使用螺絲刀或其他尖頭工具挖掉塑料防誤抹片。

重新使用磁帶 **C**

用玻璃紙膠帶封住防誤抹片開口部。

- 請小心謹慎，在封住磁帶的開口部時，請勿封住CrO₂磁帶的檢測槽。

TAPE DUBBING — FROM DECK 1 TO DECK 2
DUPLICACIÓN DE CINTAS — DEL DECK 1 AL 2
 磁帶之複製 — 從走帶機 1 至走帶機 2

Use this function to get a tape of the same contents as the original tape. By pressing the SYNCHRO DUBBING button, both tapes are rewound automatically to the beginning of the forward side, and then the recording starts.

Utilice esta función para obtener una cinta del mismo contenido que la original. Al presionar el botón SYNCHRO DUBBING, ambas cintas se rebobinan automáticamente al comienzo de la cara de avance, y luego inicia la grabación.

使用此功能以便使磁帶具有原聲帶的相同內容。按壓SYNCHRO DUBBING按鈕，兩盤磁帶自動倒帶至進帶側的開頭處，然後開始錄音。

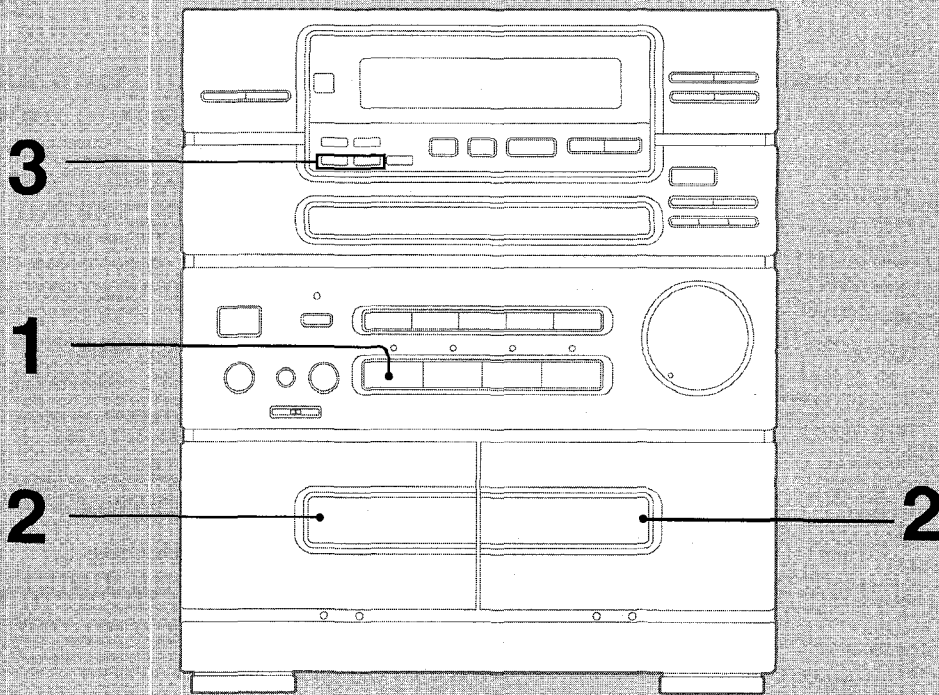

1

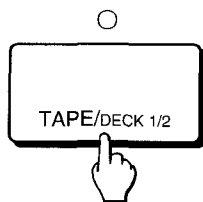

2

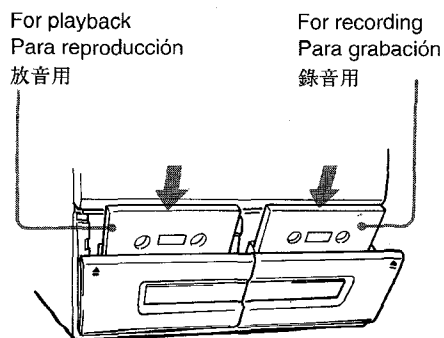

3

Start dubbing.
Inicie la duplicación.
複錄開始

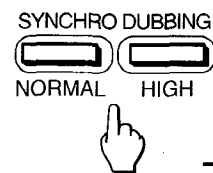

First the tapes are rewound to the beginning of their forward sides, and then recording starts. Se rebobinan las cintas al comienzo de sus caras de avance y luego inicia la grabación.

首先，將磁帶倒帶至進帶側的開頭，然後錄音開始。

To stop dubbing

Press the  button.

About same tape side dubbing (STSD)

This feature allows both sides of the dubbed tape to match those of the original tape.

The reverse side of both tapes will start at the same time as soon as the longer tape has been reversed.

Ⓐ To select dubbing speed

NORMAL: For dubbing at normal speed.

HIGH: For dubbing at high speed.

Notes on dubbing

- During dubbing, only the  button operates.
- The same Dolby NR system as used on the recorded tape is automatically used for the tape to be recorded on.
- During dubbing, noise may be recorded on the tape if a TV is on. If that happens, turn off the TV or move it away from the unit.
- If the leader segment of the tape to be recorded on is longer than that of the tape to be played back, recording on the reverse side may stop midway through the program. In that case, dub each side manually by following the next procedure.

To dub some part of the original tape manually

Press the RECORD button instead of one of the SYNCHRO DUBBING buttons. The tapes are not rewound, and dubbing starts immediately.

- Make sure that "TAPE 1" is displayed. If not, dubbing will not start.
- Before dubbing, set the tape direction, and set the reverse mode to the "" position.

Tone adjustment during dubbing

- The VOLUME, T-BASS, BBE and GRAPHIC EQUALIZER buttons do not affect the level of the recording.
- The output sound tone cannot be changed by the GRAPHIC EQUALIZER buttons in the middle of recording.

Para cesar la duplicación

Presione el botón .

Duplicación de la misma cara del casete (STSD)

Esta función le permitirá hacer que ambas caras del casete duplicado sean idénticas a las del casete original.

Las cintas de las caras posteriores de ambos casetes se pondrán en movimiento al mismo tiempo tan pronto como se haya invertido el casete de mayor duración.

Ⓐ Para seleccionar la velocidad de duplicación

NORMAL: Para duplicar a velocidad normal

HIGH: Para duplicar a gran velocidad

Notas sobre la duplicación

- Durante la duplicación solamente funcionará el botón .
- En la cinta duplicada se empleará automáticamente el mismo sistema de reducción de ruido Dolby que el utilizado para grabar la cinta original.
- Durante la duplicación, es posible que se grabe ruido en la cinta si hay un televisor encendido. Cuando suceda esto, apague el televisor o aléjelo de este sistema.
- Si el segmento guía de la cinta que desea duplicar es más largo que el de la cinta original, la grabación de la cara posterior puede cesar antes de que finalice la cinta original. En tal caso, duplique cada cara manualmente siguiendo el procedimiento que se da a continuación.

Para duplicar manualmente alguna parte de la cinta original

Presione el botón RECORD en vez de unos de los botones SYNCHRO DUBBING. No se rebobinan las cintas y la operación de duplicación empieza inmediatamente.

- Cerciérese de que está visualizado "TAPE 1". De no estarlo, no comenzará la duplicación.
- Antes de la duplicación, fije la dirección de la cinta y el modo de inversión a la posición ".

Ajuste del tono durante la duplicación

- Los botones VOLUME, T-BASS, BBE y GRAPHIC EQUALIZER no afectan el nivel de la grabación.
- El tono de sonido de salida no puede cambiarse mediante los botones GRAPHIC EQUALIZER durante la grabación.

若要停止複錄

按壓  按鈕。

關於磁帶的同面複錄 (STSD)

此特性使經複錄的磁帶之雙面均達到原聲磁帶之效果。

只要略長之磁帶翻轉過來，兩磁帶之反面將同時開始運轉。

Ⓐ 選擇複錄速度

NORMAL: 正常複錄速度。

HIGH: 高速複錄速度。

複錄之注意事項

- 在複錄過程中，只能使用  按鈕操作。
- 用於已錄音磁帶的相同Dolby NR系統自動被用於待錄音磁帶。
- 若在收看電視節目時複錄，可能會錄入噪音。遇此情形，關掉電視，或將其遠離本系統。
- 若供錄音的磁帶之開頭部分長於放音用磁帶，則磁帶在錄至反面時可能因節目的中途而停下來。此時根據下列的步驟，手動複錄各面磁帶。

手動複錄原聲帶的部分內容

按壓 RECORD 按鈕以取代按下 SYNCHRO DUBBING 按鈕。磁帶不倒帶，複錄立即開始。

- 務必使 "TAPE 1" 顯示，否則，複錄將不會開始。
- 在複錄之前，設定磁帶方向和換面 "" 方式。

當複錄時進行音調整

- VOLUME, T-BASS, BBE 和 GRAPHIC EQUALIZER 按鈕不影響錄音電平。
- 在錄音中途使用 GRAPHIC EQUALIZER 按鈕不能變換輸出音調。

RECORDING FROM COMPACT DISCS
GRABACIÓN DE DISCOS COMPACTOS
由雷射唱片錄音

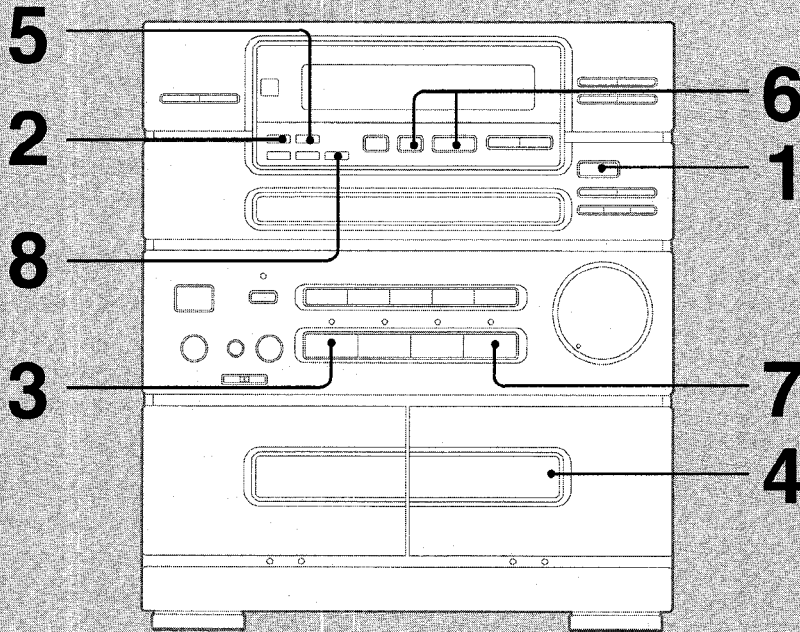

1

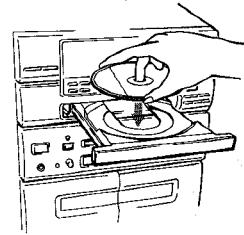
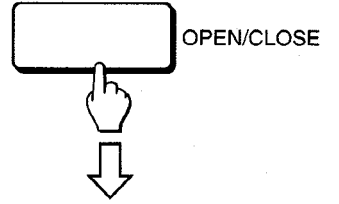

5

Select the reverse mode.
Seleccione el modo de inversión.
換面方式之選擇。



2 Select the DOLBY NR type.
 Seleccione el sistema de reducción de ruido Dolby.
 選擇DOLBY NR形式。

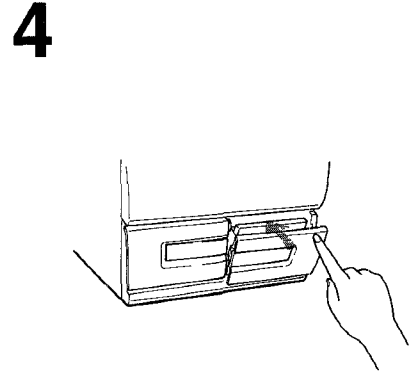
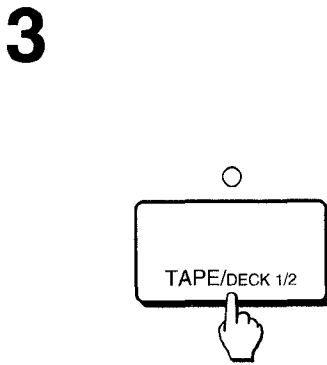
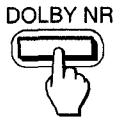

6 Select the recording direction.
 Seleccione la dirección de grabación.
 選擇錄音方向。

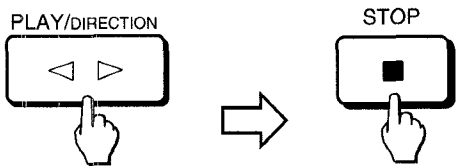

Press once or twice.
 Presione una o dos veces.
 按壓一時或兩次

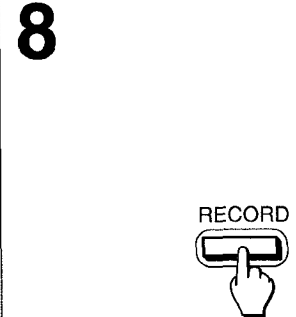
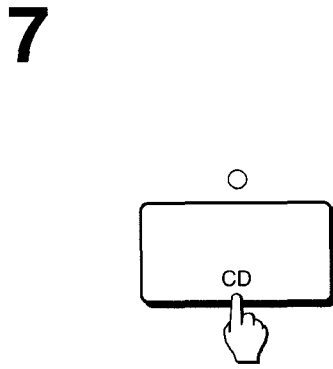

After play is completed

The compact disc stops, but Deck 2 is still in the recording mode. Press the STOP button to stop it.

To stop recording

Press the ■ button. The playback of the compact disc stops simultaneously.

Después de terminar la reproducción

El disco compacto cesa, pero el Deck 2 permanece en el modo de grabación. Presione el botón STOP para detenerlo.

Para cesar la grabación

Presione el botón ■. La reproducción del disco compacto cesa simultáneamente.

放音結束之後

雷射唱片停止，但走帶機 2 仍處於錄音方式。按壓STOP鍵以使其停止。

停止錄音

按壓■按鈕。雷射唱片的放音同時停止。

EDITING COMPACT DISCS — 2-WAY CD EDIT FUNCTION
EDICIÓN DE DISCOS COMPACTOS — FUNCIÓN DE EDICIÓN DE DISCOS COMPACTOS DE 2 MODOS
雷射唱片之編輯 — 2項雷射唱片之編輯功能

AUTO-EDIT RECORDING
GRABACIÓN CON EDICIÓN AUTOMÁTICA
自動編輯錄音

By inputting the length of the tape, the tracks which can be recorded are selected in the same order as they are in the CD.

Registrando la duración de la cinta, las canciones que pueden grabarse se seleccionan en el mismo orden que están en el disco compacto.

輸入磁帶的長度，可錄音的曲目按其雷射唱片中的相同順序予以選擇。

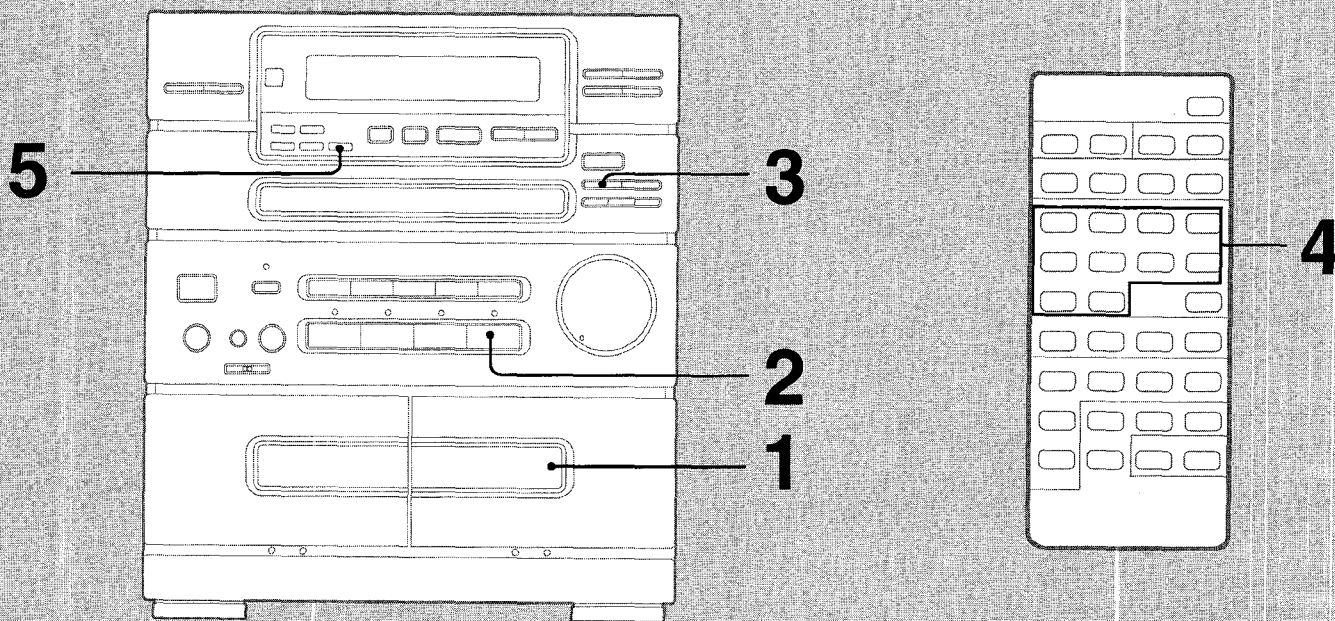



1

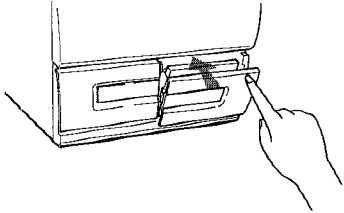

Put the side to be recorded on first facing you.
Ponga la cara a grabarse primero enfrentada hacia usted.

先將需要錄音的一面朝向您。

2

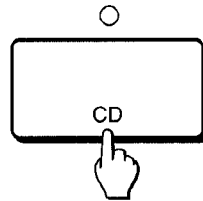

3

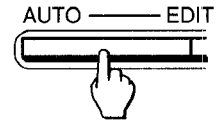

Press once.
Presione una vez.
按壓一次

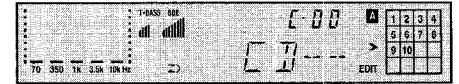

4 Designate the tape length. Designe la duración de la cinta. 標明磁帶長度。

(Remote control only)
(Sólo el control remoto)
(僅限於遙控器)

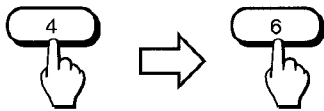

The tracks are selected automatically.
Las canciones se seleccionarán y programarán automáticamente.
曲目自動進行選擇。



5 Start recording. Inicie la grabación. 錄音開始。

① Set the Dolby NR type and the reverse mode.
Seleccione el sistema de reducción de ruido Dolby y el modo de inversión.
設定Dolby NR形式及換面方式。

②



First the tape is rewound to the beginning of the forward side, and then recording starts.
Se rebobina la cinta hasta el comienzo de la cara de avance y luego inicia la grabación.
首先，將磁帶倒帶至進帶側的開頭，然後錄音開始。

To check the editing contents on side B
Press the DISPLAY button.

To cancel the editing contents
Press the  button or the OPEN/CLOSE button.

Note on CD edit function
Use a compact disc which includes up to 20 tracks.
Up to 12 tracks can be programmed for recording each side.

Para comprobar las canciones a ser editadas en la cara B
Presione el botón DISPLAY.

Para cancelar las canciones a ser editadas
Presione el botón  o el botón OPEN/CLOSE botón.

Nota sobre la función de edición del disco compacto
Utilice un disco compacto que contiene 20 canciones. Podrán programarse hasta 12 canciones para la grabación de cada cara.

若要檢測B面的編輯內容
按壓DISPLAY按鈕。

若需取消編輯內容時
按壓按鈕或OPEN/CLOSE按鈕。

關於CD編輯功能
使用具有20首曲目的雷射唱片。
可對錄製的各面編排出12首曲目。

PROGRAMMED EDIT RECORDING
GRABACIÓN CON EDICIÓN PROGRAMADA
 編排後之編輯錄音

When inputting the length of the tape, any extra tracks you desire can be dubbed after checking the remaining amount of time on the tape side.

Cuando introduzca la duración de la cinta, usted podrá duplicar las canciones extra que desee después de haber comprobado el tiempo restante de una cara del casete.

當輸入磁帶的長度時，在檢查在磁帶上剩餘的時間之後，便可複製您所需的額外曲目。

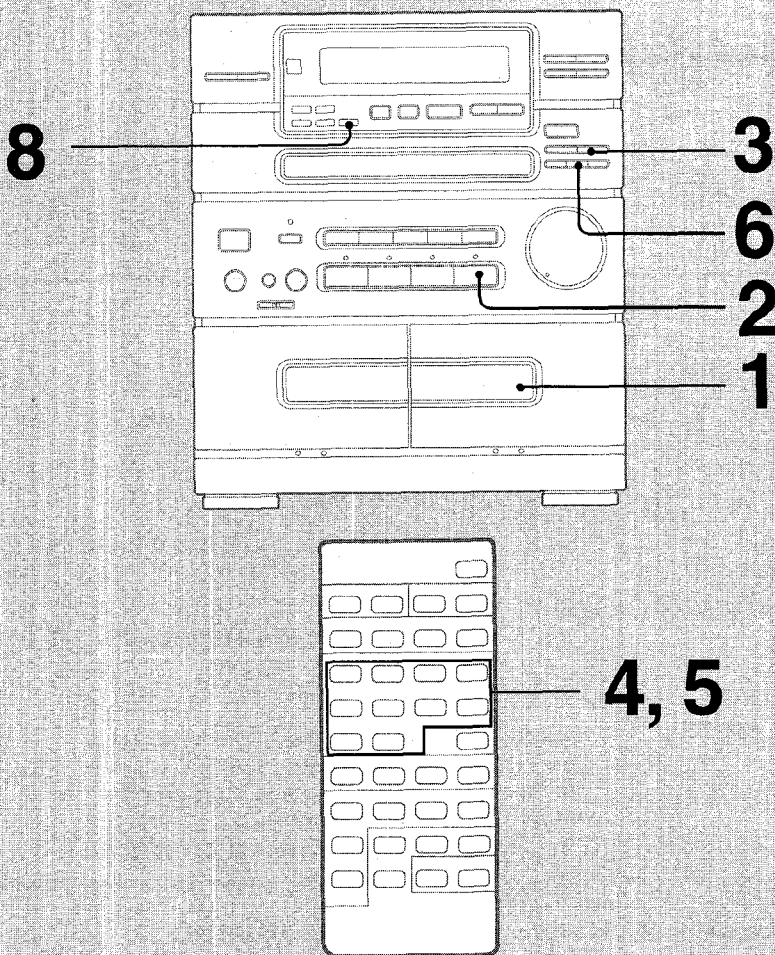

1

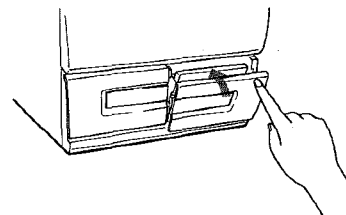

Put the side to be recorded on first facing you.
 Ponga la cara a grabarse primero enfrentada hacia usted.
 先將需要錄的一面朝向您。

5 Selected tracks for side A
Seleccione las canciones
deseadas para la cara A.
 為A面選擇曲目。

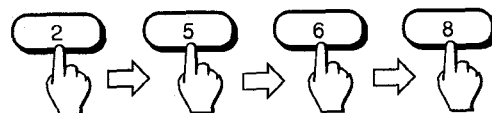

Remaining time of side A
 Tiempo restante de la cara A
 A面磁帶所剩時間



Selected tracks
 Canciones seleccionadas
 被選曲目

If the total time of the selected tracks exceeds the tape length

The "--" mark is displayed instead of the track number and the track is cancelled.

To check the program

In the stop mode, press the DISPLAY button. Each time it is pressed, the contents of each side are displayed in turn.

To change a program

First press the ■ STOP button to cancel the program, then reprogram the tracks.

Time on cassette tapes

Cassette tapes generally have a bit more tape than the time indicated on their labels. When you designate the nominal tape length in step 4, you should have a little unrecorded tape at the end.

Si el tiempo total de las canciones seleccionadas excede la duración de la cinta

Se visualiza la marca "--" en vez del número de la canción y se cancela la canción.

Para comprobar el programa

En el modo de parada, presione el botón DISPLAY. Cada vez que presione este botón, se visualiza alternadamente las canciones de cada cara.

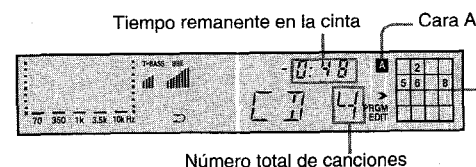
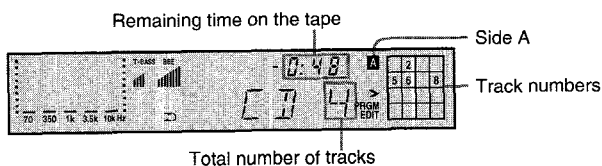

2

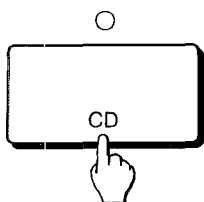

3

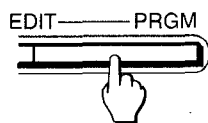

Press once.
Presione una vez.
按壓一次



4

Designate the tape length.
Designe la duración de la cinta.
標明磁帶長度。

(Remote control only)
(Sólo el control remoto)
(僅限於遙控器)

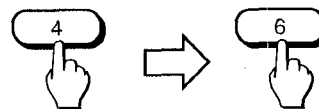

e.g.) C-46 tape
ejemplo) Cinta C-46
例) C-46磁帶

Tape length of side A
Duración de la cinta de la cara A.
A面磁帶長度



6

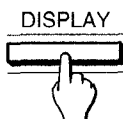

7

Select the tracks for side B.
Seleccione las canciones deseadas para la cara B.
為B面磁帶選擇曲目。

8

Start recording
Inicie la grabación.
錄音開始。

① Set the Dolby NR type and the reverse mode.
Selecione el sistema de reducción de ruido Dolby y el modo de inversión.
設定Dolby NR形式及換面方式。

②



First the tape is rewound to the beginning of the forward side, and then recording starts.
Se rebobina la cinta hasta el comienzo del lado de avance y luego inicia la grabación.
首先，將磁帶倒帶至進帶側的開頭，然後錄音開始。

Para cambiar un programa

En primer lugar, presione el botón ■ STOP para cancelar el programa, luego vuelva a programar las canciones.

Duración de la cinta de los cassettes

La cinta de los cassettes normalmente dura algo más que el tiempo indicado en sus etiquetas. Cuando designe la duración nominal de la cinta en el paso 4, le quedará cierta cinta sin grabar al final.

若被選曲目的總時間超出磁帶長度時

“--”標記即顯示出，以取代曲目數碼，曲目即被取消。

檢查程序

在停止方式時，按壓DISPLAY按鈕，每次按壓此按鈕時，則依次顯示各面的內容。

變更程序

首先，按下■STOP按鈕以便取消程序。然後對曲目再編程。

卡式錄音帶的時間長度

卡式錄音帶之時間長度通常比其標籤上標明的長度略長些。當您以第四步驟標明普通磁帶長度時，在磁帶的結尾處可能會留下一小段未錄上音的部分。

—Números de canciones

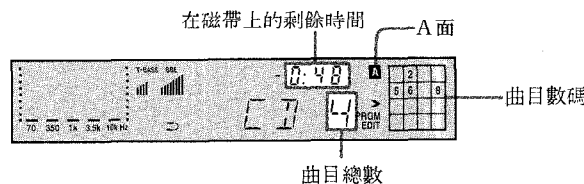

TIMER SETTING

PROGRAMACIÓN DEL TEMPORIZADOR

定時器之設定

Preparation

Make sure the clock is set correctly. (See pages 12 and 13.)

Preparativos

Ceróiese de que el reloj esté en hora. (Consulte las páginas 12 y 13.)

準備事項

• 將時鐘的時刻須調整正確(參閱12和13頁)。

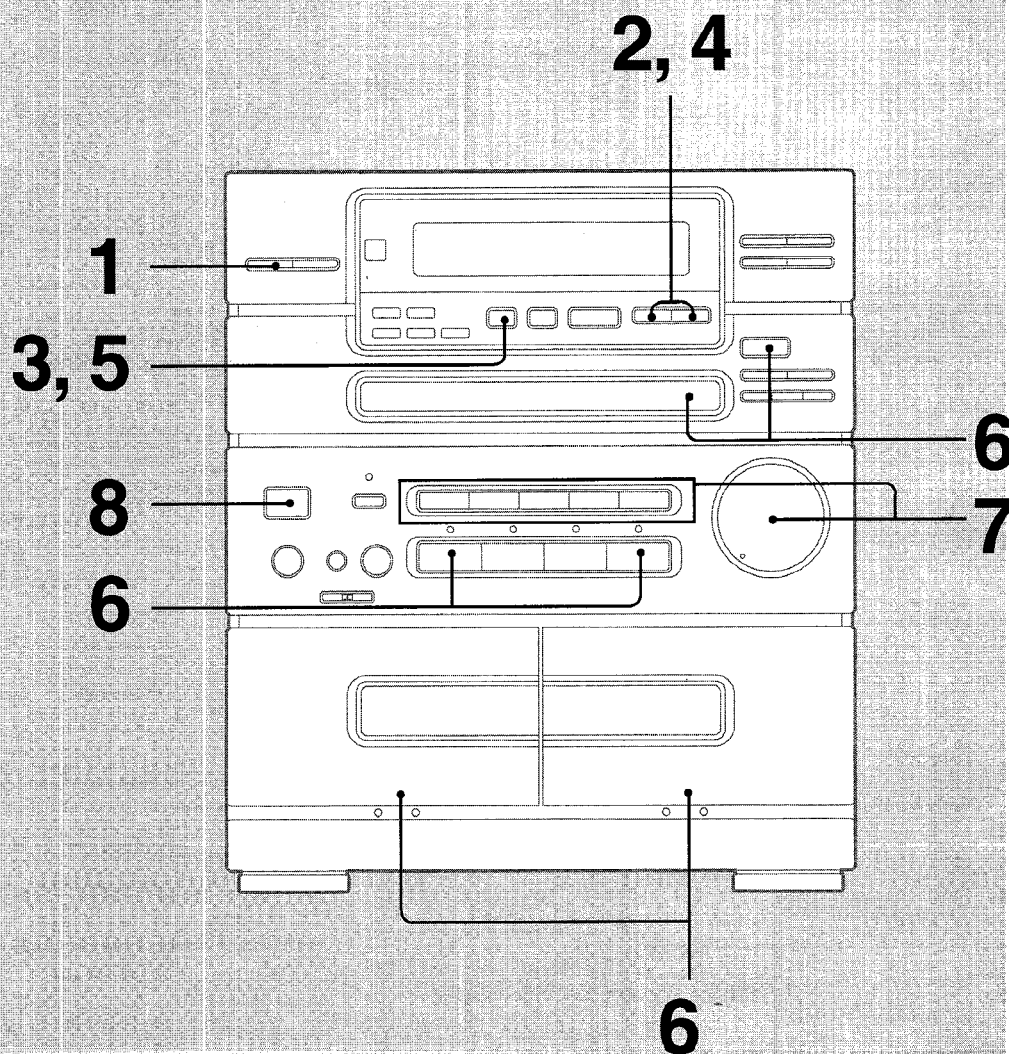



1 Select the timer function.
 Seleccione la función del temporizador.
 選擇定時器功能。

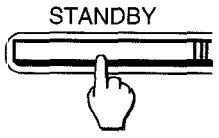

Press repeatedly.
 Presione repetidamente.
 重複按壓

Within 4 seconds, go to step 2.
 Dentro de 4 segundos, sigue al paso 2.
 在 4 秒鐘內開始第 2 步驟

Timer standby indicator
 Indicador de espera de activación del temporizador
 定時器待用指示燈

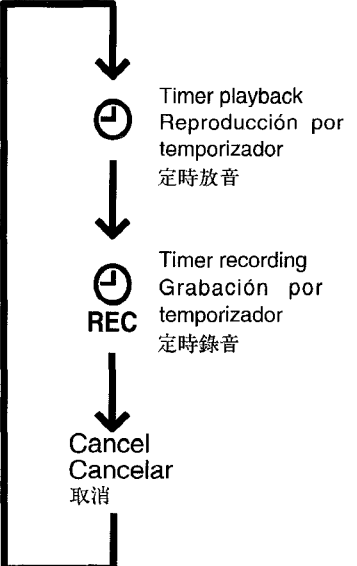
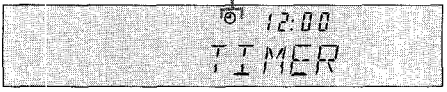

2 Set the hour.
 Ajuste la hora.
 設定小時

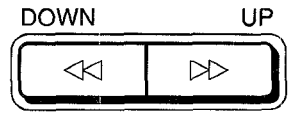

e.g.) AM 7:30
 ejemplo) 7:30 AM
 例) 上午7:30

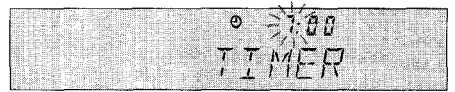

3

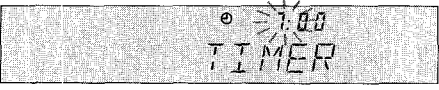
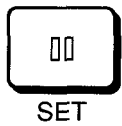

4 Set the minutes.
 Ajuste los minutos.
 設定分鐘

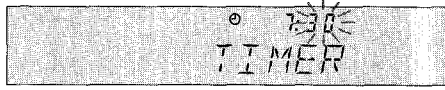
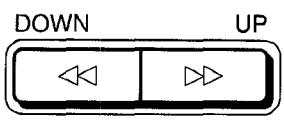

5

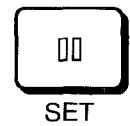



TIMER SETTING
PROGRAMACIÓN DEL TEMPORIZADOR
 定時器之設定

6 Get ready for the source.
Prepare la fuente.
 準備接通電源。

 Listening to a disc
 Escucha de un disco
 收聽雷射唱片

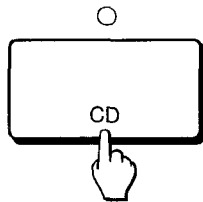
- ① Load a disc onto the disc tray.
 Coloque un disco en el receptor de disco.
 將唱片放在唱盤上。
- ② Press the CD function button.
 Presione el botón de función CD.
 按壓CD功能按鈕。



 Listening to a tape
 Escucha de una cinta
 收聽磁帶

- ① Insert a cassette tape into deck 1 or deck 2.
 Inserte un casete en el deck 1 o el 2.
 將磁帶裝入走帶機 1 或走帶機 2。
- ② Set the Dolby NR and the reverse mode.
 Seleccione el sistema de reducción de ruido
 Dolby y el modo de inversión.
 設定Dolby NR形式及換面方式。
- ③ Press the TAPE function button.
 Presione el botón de función TAPE.
 按壓TAPE功能按鈕。

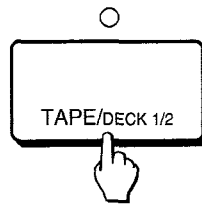

 Listening to the radio
 Escucha de la radio
 收聽收音機

 Recording from the radio
 Grabación de la radio
 從收音機錄音

- ① To record from the radio, insert a cassette into deck 2. Set the Dolby NR and the reverse mode.
 Para grabar de la radio, inserte un cassette en el deck 2. Fije el Dolby NR y el modo de inversión.
 若需從收音機錄音，將一盒磁帶裝入走帶機 2。
 設定杜比低噪和換面方式。
- ② Tune in to a station.
 Sintonice una emisora.
 找出電台。

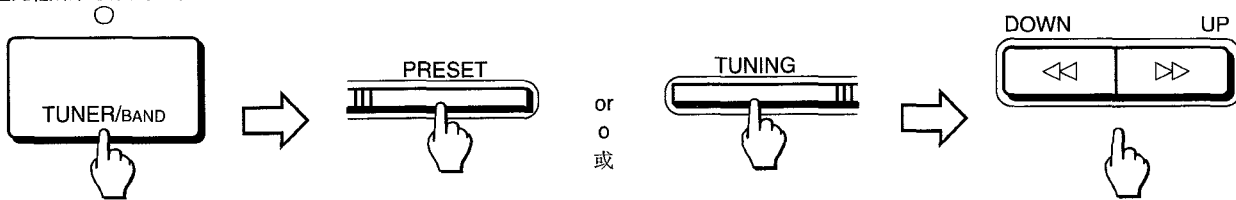

7 Adjust the volume and tone. Ajuste el volumen y el tono. 調整音量和音調。

See pages 14 and 15.
Consulte las páginas 14 y 15.
參閱14和15頁。

8 Turn the system power off. Desconecte la alimentación del sistema. 關掉系統的電源。

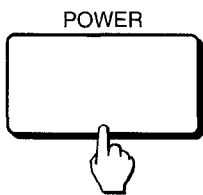

After setting the timer

Turn the system power off. If the power is on, the timer will not work at the preset time.

When the on-time is reached

"SLEEP" appears in the display and the sleep timer starts to work.

The power is turned off automatically in 120 minutes.

To change the time

After setting has been completed, reset the time.

To check the timer-on time

Press the STANDBY button once.

To cancel the timer standby mode

Once the timer is set, it activates every day. To cancel it temporarily, press the STANDBY button so that the ⏸ (REC) indicator disappears. To restore the cancelled timer function, press the STANDBY button so that the ⏸ (REC) indicator is displayed.

Notes

- When the timer is worked, the FM mode, stereo or monaural, is selected according to the preset condition.
- The timer does not work if the ⏸ (REC) indicator is not displayed. If the on-time is reached while the power is turned on, the timer cannot work.
- The timer-on time cannot be set while the ⏸ (REC) indicator is displayed, or during recording.

Después del ajuste del temporizador

Desconecte la alimentación del sistema. Si la alimentación está conectada, el temporizador no trabajará a la hora ajustada.

Cuando llega la hora ajustada

Aparece "SLEEP" en el visualizador y accionará el cronodesconector a la hora establecida. Se desconecta automáticamente la alimentación en 120 minutos.

Para cambiar la hora

Después de terminar el ajuste, reponga la hora.

Para comprobar la hora ajustada

Presione una vez el botón STANDBY.

Para cancelar el modo de espera del temporizador

Una vez ajustado el temporizador, éste acciona cada día a la hora señalada. Para cancelarlo temporalmente, presione el botón STANDBY de manera que desaparezca el indicador ⏸ (REC). Para restablecer la función del temporizador cancelado, presione el botón STANDBY de manera que se visualice el indicador ⏸ (REC).

Notas

- Al trabajar el temporizador, el modo FM, estéreo o monoaural, se selecciona según la condición preestablecida.
- El temporizador no trabajará si no está visualizado el indicador ⏸ (REC). Si llega la hora ajustada cuando está conectada la alimentación, no podrá trabajar el temporizador.
- El temporizador no podrá ajustarse cuando el indicador ⏸ (REC) está visualizado o durante la grabación.

在設定定時器後

關掉本系統的電源。如果電源接通，定時器則不會在預約時間工作。

當到達預約時間時

當"SLEEP"在顯示上出現時，睡眠定時器即開始工作。電源會在120分鐘之內自動關斷。

改變時間

當設定已經結束時，將時間復位。

檢查定時器時間

按壓STANDBY按鈕一次。

取消定時器待機方式

一旦定時器被設定，即每天起動。

若需暫時將其取消，按STANDBY按鈕，因此⏸ (REC)標誌消失。

若需恢復取消的定時器功能，按下STANDBY按鈕，因此⏸ (REC)標誌顯示。

註

- 當定時器工作時，根據預調狀態則FM/AM方式，立體聲或單聲道即予以選擇。
- 若⏸ (REC)標誌不顯示出來，定時器則不工作。若在電源接通時到達預約時間時，定時器則不會工作。
- 當⏸ (REC)標誌顯示時或者在錄音時，不能設定預約時間。

SLEEP TIMER SETTING PROGRAMACIÓN DEL CRONODESNECTADOR

睡眠定時器之設定

When the sleep function is used, the power automatically turns off at the specified time between 120 and 10 minutes.

Empleando la función de cronodesconexión, la alimentación del sistema se desconectará automáticamente después del tiempo especificado entre 120 y 10 minutos.

使用睡眠功能定時器時，當所設定時間一過，在10~120分鐘之間電源便自動斷開。

1, 2

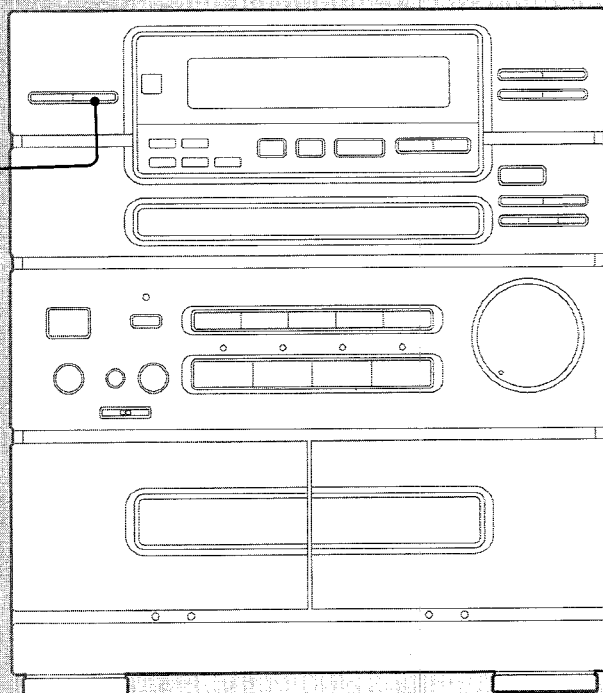

1



2

Set the time.
Programe el tiempo deseado.
設定時間。

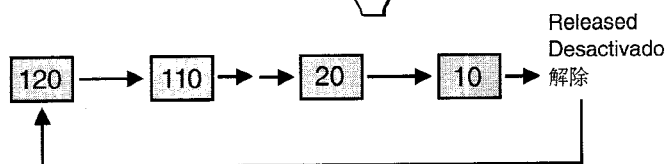
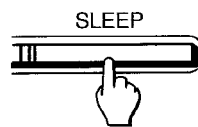

To change the time

Press the SLEEP button repeatedly until the desired time is displayed.

Para cambiar el tiempo

Presione el botón SLEEP hasta que se visualice el tiempo deseado.

若要改變時間

重複按壓SLEEP按鈕，直到預約時間出現為止。

To cancel the sleep-timer function

Press the SLEEP button repeatedly until the "SLEEP" indicator goes out.

Para cancelar la función de cronodesconexión

Presione el botón SLEEP hasta que desaparezca el indicador "SLEEP".

若要取消睡眠定時操作功能

重複按壓SLEEP按鈕，直到 "SLEEP" 標誌消失為止。

When the SLEEP button is pressed while the power is off

The power is turned on and the sleep timer starts to work.

Cuando el botón SLEEP está presionado con la alimentación desconectada

Se conecta la alimentación y acciona el cronodesconector.

當斷開電源時按壓SLEEP按鈕

電源被接通，睡眠定時器開始工作。

If the program source is changed while the sleep timer is working

The sleep timer is still in effect as long as the "SLEEP" indicator is displayed.

Si se cambia la fuente del programa durante el trabajo del cronodesconector

El cronodesconector permanece activo mientras el indicador "SLEEP" se encuentre visualizado.

若在睡眠定時器工作時變換節目源

只要 "SLEEP" 指示燈在顯示，睡眠定時器即仍有效。

LISTENING TO OTHER SOURCES ESCUCHA DE OTRAS FUENTES 如何收聽其他音源

Refer to page 8 for connection.

Consulte la página 8 para la conexión.

關於連接請參閱第 8 頁。

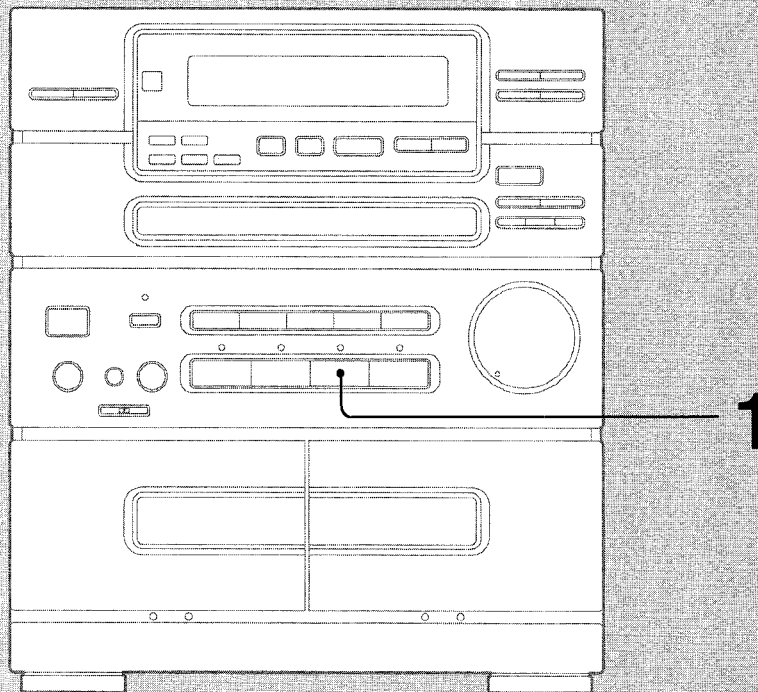

1

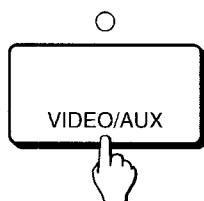

2

**Play the external source.
Funciona la fuente externa.
將外接音源放音。**

To adjust the input level of the equipment connected to the VIDEO/AUX jacks

- 1 Press the VIDEO/AUX function button and play the equipment.
- 2 Turn the VIDEO/AUX INPUT LEVEL knob on the rear panel until the level of the sound being heard becomes the same as that of the other sound sources.

To record from the other sources

- 1 Insert a cassette into deck 2.
Set the reverse mode, tape direction and Dolby NR.
- 2 Press the VIDEO/AUX function button and play the equipment.
- 3 Press the RECORD button.

Para ajustar el nivel de entrada del equipo conectado a las tomas VIDEO/AUX.

- 1 Presione el botón de función VIDEO/AUX y opere el equipo.
- 2 Gire la perilla VIDEO/AUX INPUT LEVEL situada en el tablero trasero hasta que el nivel del sonido llegue al mismo nivel del sonido de las otras fuentes sonoras.

Para grabar de las otras fuentes

- 1 Inserte un cassette en el deck 2.
Fije el modo de inversión, el sentido de la cinta y Dolby NR.
- 2 Presione el botón de función VIDEO/AUX y opere el equipo.
- 3 Presione el botón RECORD.

調整與VIDEO/AUX 插孔連接的本系統的輸入電平

- 1 按壓VIDEO/AUX 功能按鈕，使本系統放音。
- 2 旋轉後面板上的VIDEO/AUX INPUT LEVEL 旋鈕，直至所聽到的音聲電平與其他音源的音聲電平相同為止。

從其他音源錄音

- 1 將磁帶裝入走帶機 2。
設定換面方式，磁帶方向和杜比低噪。
- 2 按壓VIDEO/AUX 功能按鈕，使本系統放音。
- 3 按壓RECORD 按鈕。

MICROPHONE MIXING (KARAOKE)
MEZCLA CON MICRÓFONO (KARAOKE)
 麥克風混雜頻 (KARAOKE)

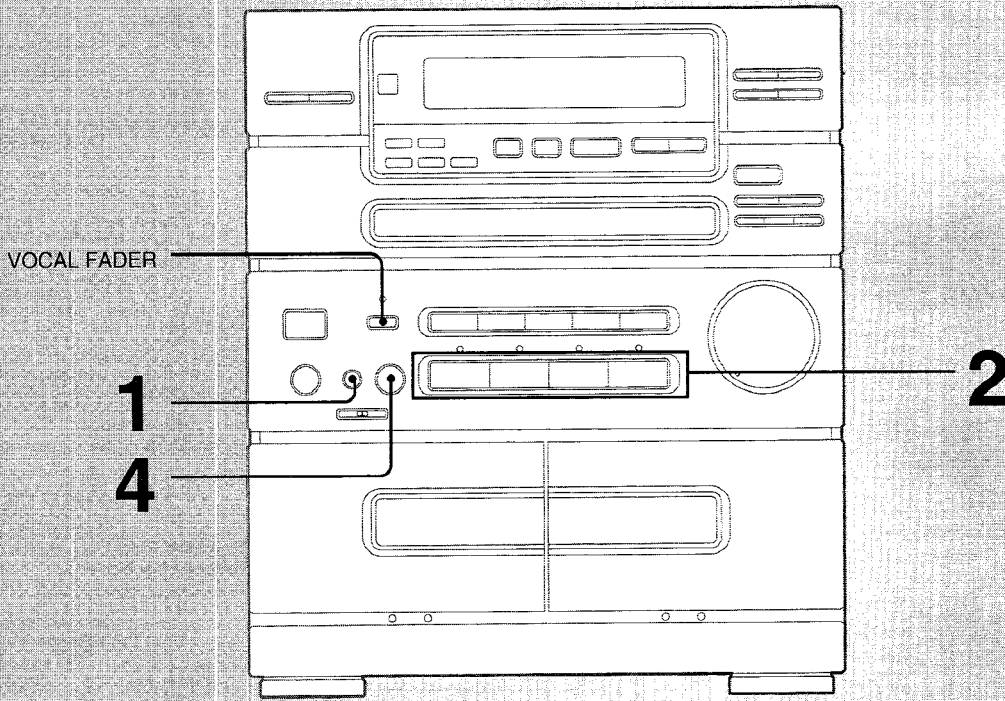

1

Miniplug (3.5 ϕ)
 Miniclavija (3.5 mm de diá.)
 微型插頭 (3.5 ϕ)

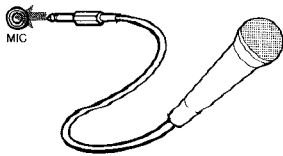

2

Select the source to be mixed and play it.
 Seleccione la fuente con la que desee realizar la mezcla, y póngala en reproducción.
 選擇需要混頻之音源並放音。

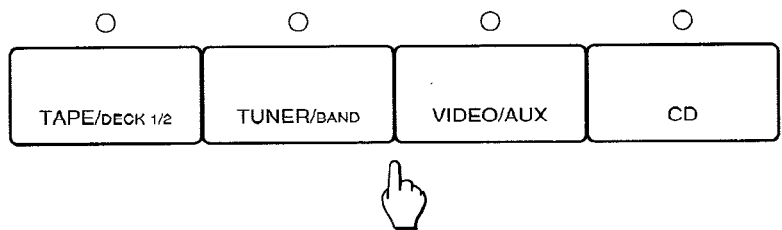

3

Adjust the volume and tone.
 Ajuste el volumen y el tono.
 調整音量和音調。

See pages 14 and 15.
 Consulte las páginas 14 y 15.
 參閱14和15頁。

4

Adjust the microphone volume.
 Ajuste el volumen del micrófono.
 調整音量和音調



To enjoy karaoke with an ordinary compact disc

Para disfrutar del Karaoke con un disco compacto ordinario

用普通雷射唱片欣賞卡拉奧開

Before playing
Antes de la reproducción
在放音之前



Press the VOCAL FADER button to make the singer's voice softer than the accompaniment.

Presione el botón VOCAL FADER para hacer que la voz del cantante sea más suave que el acompañamiento musical.

按壓 VOCAL FADER 按鈕，以便歌手的聲音比伴奏柔和。

Notes on the VOCAL FADER

This function does not work correctly with the following CDs:

- Those with a monaural recording
- Those recorded with strong echoes
- Those with the vocal part recorded on the right or left side of the sound width

To echo the sound (NSX-330HE and NSX-A92HE only)

Slide the ECHO LEVEL lever toward MAX to increase the echo.

Notes

- If a microphone is set too near the speaker, a howling may be produced. In this case, keep the microphone away from the speaker, or decrease the sound level.
- When not using the microphone, set the MIXING PLAY control to MIN and remove the microphone from the MIC jack.
- Do not set the microphone volume too high, by observing the spectrum analyzer indication.
- For microphone mixing, it is recommended to use a unidirectional type microphone to prevent howling.
- The mixed sound cannot be recorded.

Notas sobre la función de VOCAL FADER

Esta función no opera correctamente con los siguientes discos compactos:

- Los discos grabados en monoaural
- Los discos grabados con fuertes ecos
- Los discos con la parte vocal grabada en el lado derecho e izquierdo de la anchura sonora.

Para añadir efecto de eco al sonido (Sólo NSX-330HE y NSX-A92HE)

Deslice la palanca ECHO LEVEL hacia la posición MAX para aumentar el eco.

Notas

- Si el micrófono está demasiado cerca de un altavoz, es posible que se produzca aullido. En este caso, aleje el micrófono del altavoz o disminuya el nivel del sonido.
- Cuando no vaya a emplear el micrófono, ponga el control MIXING PLAY en MIN y extraígallo de la toma MIC.
- No ajuste el nivel del micrófono demasiado alto observando la indicación del analizador de espectro.
- Para la mezcla con micrófono, se recomienda emplear un micrófono unidireccional a fin de evitar el aullido.
- No puede grabarse el sonido mezclado.

關於聲音柔和

使用下列的雷射唱片時，此功能不能正確工作。

- 用單聲道錄音的雷射唱片。
- 用強混響錄音的雷射唱片。
- 在右聲寬度或左聲寬度錄製柔和部分的雷射唱片。

使聲音混響(僅限於NSX-330HE與NSX-A92HE)

將ECHO LEVEL桿朝向MAX滑動，以便增大混響。

註

- 若麥克風離揚聲器太近，會產生嘯叫聲音。此時應使麥克風遠離揚聲器，或降低音聲電平。
- 不使用麥克風時，將MIXING PLAY調到MIN，並把麥克風由MIC插孔內取出。
- 通過觀察頻譜分析儀之顯示情況，將麥克風音量設定得過大。
- 使用麥克風混頻時，建議您使用單向型麥克風，以防嘯叫出現。
- 不能進行混響錄音。

MAINTENANCE MANTENIMIENTO

維護保養

(A)

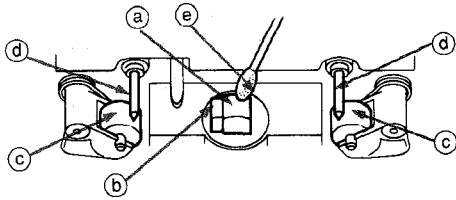

(B)

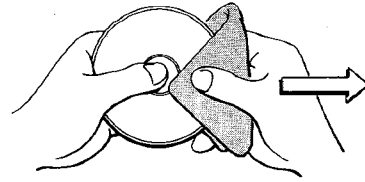

To clean the cabinet

Use a soft cloth lightly moistened with mild detergent solution. Do not use strong solvents, such as alcohol, benzine or thinner.

Para limpiar el exterior

Emplee un paño suave un poco humedecido en solución de detergente poco concentrado. No emplee solventes fuertes, como por ejemplo el alcohol, bencina ni disolvente.

清理機箱

用沾上中性洗滌劑溶液的軟布輕輕擦拭。請勿使用強溶劑，如酒精、石油或稀釋劑。

Regular deck cleaning (A)

Clean the (recording/) playback head (a), erasure head (b) (deck 2 only), pinch rollers (c), and capstans (d) regularly (every 10 hours of use) for optimum sound quality. Use a cotton swab (e) lightly moistened with cleaning fluid or denatured alcohol.

Limpieza regular del deck (A)

Para obtener sonido de óptima calidad, limpie la cabeza de (grabación/) reproducción (a), cabezas de borrado (b) (deck 2 solamente), los rodillos de presión (c), y los ejes de arrastre (d) con regularidad (cada 10 horas de utilización). Emplee un palillo de algodón (e) ligeramente humedecido en líquido limpiador o en alcohol desnaturizado.

定期清理卡式座 (A)

為獲得最良音質，請在每使用過10小時以後，以一棉棒 (e) 稍沾清潔液或變性酒精，擦拭 (錄音) 放音磁頭 (a)、抹音磁頭 (b) (僅限於走帶機 2)、壓帶膠輪 (c) 及輸帶軸 (d)。

To clean discs (B)

Before playing, wipe the disc from the center out with the cleaning cloth. After playing, store the disc in its case.

Para limpiar discos (B)

Antes de la reproducción, frote el disco desde el centro hacia afuera con el paño de limpieza. Después de la reproducción guarde el disco en su caja.

雷射唱片的清理 (B)

在播放之前，用清潔布從中心向邊緣擦拭唱片。播放之後，要保管在唱片盒中。

SPECIFICATIONS

<FM section>

Frequency range	87.5 MHz to 108 MHz
Usable sensitivity (IHF)	1.3 μ V (75 ohms) 13.2 dBf
Alternate channel selectivity	50 dB (\pm 400 kHz)
Signal-to-noise ratio	70 dB (STEREO), 76 dB (MONO)
Harmonic distortion	0.3 % (MONO), 1 kHz 0.5 % (STEREO, L-R), 1 kHz
Frequency response	30 Hz to 15 kHz (+0.5 dB, - 3 dB)
Stereo separation	33 dB at 1 kHz
Antenna	75 ohms (unbalanced)

<AM (MW) section>

Frequency range	NSX-330HE, E, K, NSX-A92HE: AM 531 (530) kHz to 1,602 (1,710) kHz NSX-330LH, U, C, NSX-332U: AM 530 (531) kHz to 1,710 (1,602) kHz
Usable sensitivity	350 μ V/m
Selectivity	22 dB (9 kHz)
Signal-to-noise ratio	53 dB (100 dB input)
Antenna	Loop antenna

<LW section>(E and K models only)

Frequency range	144 kHz to 290 kHz
Sensitivity	1,400 μ V/m
Antenna	Loop antenna

<Timer section>

Program timer	On-timer, capable of free setting
Sleep timer	Capable of setting in 10-minute increments, 120 minutes maximum

<Amplifier section>

Power output	NSX-330LH, HE, NSX-A92HE: 40W + 40W (6 ohms, T.H.D. 10% 1 kHz) NSX-330E: 30W + 30W (6 ohms, T.H.D. 1% 1kHz) NSX-330K: 40W + 40W (6 ohms, T.H.D. 10% 1kHz) 30W + 30W (6 ohms, T.H.D. 1% 1 kHz) FTC RULE (NSX-330U, C, NSX-332U) 30 watts per channel, Min. RMS at 6 ohms, from 65 Hz to 15 kHz, with no more than 1% Total Harmonic Distortion
Harmonic distortion	0.05% (15 W, 1 kHz, 6 ohms)
Input sensitivity	VIDEO/AUX: 150 mV (adjustable)

<Cassette deck section>

Track format	4 tracks, 2 channels
Frequency response	CrO ₂ tape: 50 - 16,000 Hz Normal tape: 50 - 15,000 Hz peak level)
Signal-to-noise ratio	60 dB (DOLBY NR ON, CrO ₂ tape peak level)
Tape speed	4.8 cm/sec. (1 ⁷ / ₈ ips)
Recording system	AC bias
Erase system	AC erase
Motor	DC servomotor \times 1
Heads	Playback head \times 1 (deck 1) Recording/playback/erase head \times 1 (deck 2)

<CD player section>

Disc	Compact disc
Scanning method	Non contact optical scanner (semiconductor laser application)
Laser	Semiconductor laser (λ = 780 nm)
Rotation speed	Approx. 500 rpm - 200 rpm (CLV)
Error correction	Cross Interleave, Reed Solomon code
No. of channels	2 channels
D-A conversion	16-bit linear
Wow/flutter	Unmeasurable
Signal-to-noise ratio	90 dB (1 kHz, 0 dB)
Harmonic distortion	0.05% (1 kHz, 0 dB)

<Speaker SX-N330>

Cabinet type	3 way, bass reflex (Magnetism sealed type)
Speaker	130 mm (5 ¹ / ₈ in.) cone type woofer 50 mm (2 in.) cone type tweeter 20 mm (1 ³ / ₁₆ in.) ceramic type super tweeter
Impedance	6 ohms
Music power	40 W
Output sound pressure level	87 dB/W/m
Dimensions (W \times H \times D)	180 \times 302.5 \times 200 mm (7 ¹ / ₈ \times 12 \times 7 ⁷ / ₈ in.)
Weight	2.6 kg (5.7 lbs.)

<General>

Power requirements	NSX-330LH, HE, NSX-A92HE: AC 120 V/220 V/240 V, switchable 50/60 Hz NSX-330U, C, NSX-332U: AC 120 V/220 V - 240 V, switchable 50/60 Hz NSX-330E: AC 230 V, 50 Hz NSX-330K: AC 240 V, 50 Hz NSX-330LH, HE, NSX-A92: 85 W NSX-330/332U: 80W NSX-330E, K: 210W NSX-330C: 100W
Power consumption	Center unit: 260 \times 302.5 \times 329.5 mm (10 ¹ / ₄ \times 12 \times 13 in.) System: 620 \times 302.5 \times 329.5 mm (24 ¹ / ₂ \times 12 \times 13 in.) Center unit: 7.2 kg (15.8 lbs.) System: 12.4 kg (27.3 lbs.)
Dimensions (W \times H \times D)	FM feeder antenna (1) AM loop antenna (1) Remote control (1)
Weight	
Accessories	

- Specifications and external appearance are subject to change without notice due to product improvement.
- Dolby noise reduction manufactured under license from Dolby Laboratories Licensing Corporation. "DOLBY" and the double-D symbol  are trademarks of Dolby Laboratories Licensing Corporation.
- The word "BBE" and the "BBE symbol" are trademarks of BBE Sound, Inc. Under license from BBE sound, Inc.

Note

Please check the laws on copyright relating to recordings from discs, radio or external tape for the country in which the machine is being used.

TROUBLESHOOTING GUIDE

If the unit fails to perform as it is supposed to, by following this operation manual, please check it carefully in accordance with the chart below:

	Symptom	Causes	Solutions
General	There is no sound.	• The power cord is not connected properly.	• Correct the connection.
		• An incorrect function selector button is pressed.	• Press the function selector button to select the correct input.
		• There is a bad connection between systems.	• Correct the connection.
	Excessive voltage was applied to a speaker jack, which tripped the amplifier's voltage-protection breaker.	• Disconnect the power cord, correct the condition, including speaker connections, and connect the power cord again.	
	There is no sound and no indicators are lit in the display window.	• There is a short circuit in the speaker jack. • The breaker tripped because of connection to a low-impedance speaker.	• Disconnect the power cord, correct the condition, including speaker connections, and connect the power cord again.
	Sound comes from only one speaker.	• One speaker is disconnected.	• Correct the speaker connection.
Radio	There is constant, wavelike static.	• The antenna is not connected properly. • The receiver is not correctly tuned. • The signal is too weak.	• Check the antenna connection. • Correct the tuning. • Install an outside antenna.
	There is noise.	• The system picks up outside noise.	• Change the location or direction of the antenna. • Turn the system to a different orientation. • Move the system away from other electrical appliances, like a TV or fluorescent lights, or move the appliances.
	The sound is distorted.	• There is multipath distortion.	• Change the orientation of the antenna. • Replace the antenna with one that has the correct orientation.
Cassette deck	The tape does not run.	• Deck 2 is on pause.	• Press II and release pause.
	The sound is off-balance.	• The playback head is dirty.	• Clean the head.
	High sounds are too loud.	• The DOLBY NR mode is set differently from when the recording was done.	• Reset DOLBY NR to the same setting as when the recording was made.
	There are no high sounds.	• A non-Dolby NR tape is being played back in that mode.	• Turn off DOLBY NR.
		• The playback head is dirty.	• Clean the head.
	Recording is impossible.	• The erasure-prevention tab on the tape has been broken.	• Cover the erasure-prevention hole well with tape.
• There is an incorrect connection.		• Correct the connection.	
• The recording head is dirty.		• Clean the head.	
Erasure is impossible.	• The erasure head is dirty.	• Clean the erasure head.	
CD player	It does not play.	• The disc is incorrectly inserted.	• Insert the disc with the label facing up.
		• The disc is dirty.	• Clean the disc.
		• There is condensation on the disc.	• Wait about an hour and try again.
		• The player is on pause.	• Press II PAUSE to release pause.
The output sound is not stereo.	• The VOCAL FADER is turned on.	• Turn off the VOCAL FADER.	

ESPECIFICACIONES

<Sección de FM>

Gama de frecuencia	87,5 MHz a 108 MHz
Sensibilidad útil (IHF)	1,3 µV (75 ohmios) 13,2 dBf
Sensibilidad de canal alternativo	50 dB (±400 kHz)
Relación señal-ruido	70 dB (STEREO), 76 dB (MONO)
Distorsión armónica	0,3% (MONO) 1 kHz 0,5% (STEREO, L-R), 1 kHz
Respuesta de frecuencia	30 Hz a 15 kHz (+0,5 dB, - 3 dB)
Separación entre canales	33 dB a 1 kHz
Antena	75 ohmios (desequilibrada)

<Sección de AM (MW)>

	NSX-330HE, E, K, NSX-A92HE: AM 531 (530) kHz a 1.602 (1.710) kHz NSX-330LH, U, C, NSX-332U: AM 530 (531) kHz a 1.710 (1.602) kHz
Sensibilidad útil	350 µV/m
Selectividad	22 dB (9 kHz)
Relación señal-ruido	53 dB (entrada de 100 dB)
Antena	De cuadro

<Sección de LW> (Sólo los modelos E y K)

Gama de frecuencia	144 kHz a 290 kHz
Sensibilidad	1.400 µV/m
Antena	De cuadro

<Sección del temporizador>

Temporizador programable	Temporizador activado, capaz ajustarse libremente
Cronodesconector	Capaz de programarse en incrementos de 10 minutos hasta un máximo de 120 minutos.

<Sección del amplificador>

Salida de potencia	NSX-330LH, HE, NSX-A92HE: 40W + 40W (6 ohmios, 10% de distorsión armónica total, 1 kHz) NSX-330E: 30W + 30W (6 ohmios, 1% de distorsión armónica, 1 kHz) NSX-330K: 40W + 40W (6 ohmios, 10% de distorsión armónica, 1 kHz) 30W + 30W (6 ohmios, 1% de distorsión armónica, 1 kHz) Norma de la FTC (NSX-330U, C, NSX-332U) 30 vatios por canal, min., eficaces con no más del 1% de distorsión armónica total
Distorsión armónica	0,05% (15 W, 1 kHz, 6 ohmios)
Sensibilidad de entrada	VIDEO/AUX: 150 mV (ajustable)

<Sección del deck de cassetes estéreo>

Formato de pistas	4 pilas, 2 canales
Respuesta de frecuencia	Cinta de CrO ₂ : 50 a 16.000 Hz Cinta de normal: 50 a 15.000 Hz
Relación señal-ruido	60 dB (DOLBY NR ON, cinta de CrO ₂ , nivel de pico)
Velocidad de la cinta	4,8 cm/seg.
Sistema de grabación	Polarización de CA
Sistema de borrado	Con CA
Motor	Servomotor de CC × 1
Cabezas	De reproducción × 1 (deck 1) De grabación/reproducción/borrado × 1 (deck 2)

<Sección del reproductor de discos compactos>

Disco	Compacto
Método de muestreo	Explorador óptico sin contacto (aplicación de láser de semiconductor)
Láser	Láser de semiconductor (λ = 780 nm)
Velocidad de rotación	Aprox. 500 rpm - 200 rpm (CLV)
Corrección de errores	Intercalación cruzada, código Reed Solomon
No. de canales	2
Conversión D-A	Lineal de 16 bits
Fluctuación y trémolo	Immensurable
Relación señal-ruido	90 dB (1 kHz, 0 dB)
Distorsión armónica	0,05% (1 kHz, 0 dB)

<Altavoces SX-N330>

Tipo de la caja acústica	De 3 vías, reflectora de graves (tipo hermético al magnetismo)
Altavoces	De graves tipo cono de 130 mm De agudos tipo cono de 50 mm De super agudos tipo cerámico de 20 mm
Impedancia	6 ohmios
Potencia musical	40 W
Nivel de presión acústica de salida	87 dB/W/m
Dimensiones (an/al/prf)	180 × 302,5 × 200 mm
Peso	2,6 kg

<Sección común>

Alimentación	NSX-330LH, HE, NSX-A92HE: 120/220/240V CA, conmutable, 50/60 Hz NSX-330U, C, NSX-332U: 120/220 - 240V CA, conmutable, 50/60 Hz NSX-330E: 230V CA, 50 Hz NSX-330K: 240V CA, 50 Hz
Consumo de potencia	NSX-330LH, HE, NSX-A92: 85 W NSX-330/332U: 80W NSX-330E, K: 210W NSX-330C: 100W
Dimensiones (an/al/prf)	Unidad central: 260 × 302,5 × 329,5 mm Sistema: 620 × 302,5 × 329,5 mm
Peso	Unidad central: 7,2 kg Sistema: 12,4 kg
Accesorios	Antena interior de FM (1) Antena de cuadro de AM (1) Control remoto (1)

- Las especificaciones y el aspecto externo están sujetos a cambio sin previo aviso, debido a mejoras del producto.
- Reducción de ruido Dolby fabricado bajo licencia de Dolby Laboratories Licensing Corporation. Dolby y el símbolo de la D doble  son marcas de Dolby Laboratories Licensing Corporation.
- La palabra "BBE" y el "símbolo BBE" son marcas comerciales de BBE Sound, Inc.

Nota

Compruebe, por favor, las leyes relativas a la grabación de discos, la radio, o cassetes del país en el que vaya a emplear el sistema.

GUÍA PARA LA SOLUCIÓN DE PROBLEMAS

Si el sistema no funciona como se supone que tendría que hacerlo siguiendo las instrucciones de manejo, compruébelo cuidadosamente de acuerdo con la tabla siguiente:

	Síntoma	Causas	Soluciones
En general	No hay sonido.	• El cable de alimentación no está adecuadamente conectado.	• Corrija la conexión.
		• Ha presionado un botón selector de función incorrecto.	• Presione el botón selector de función correspondiente a la entrada.
		• Las conexiones entre los componentes del sistema no son correctas.	• Corrija las conexiones.
	• Se ha aplicado una tensión excesiva a los terminales del altavoz, y se ha disparado el disyuntor de protección contra sobretensión del amplificador.	• Desconecte la alimentación y solucione el problema, incluyendo las conexiones de los altavoces, y vuelva a conectar el cable de alimentación.	
	No hay sonido y no se encienden indicadores en el receptor estéreo.	• En los terminales del altavoz se ha producido un cortocircuito. • El disyuntor se disparó debido a la conexión de un altavoz de baja impedancia.	• Desconecte la alimentación y solucione el problema, incluyendo las conexiones de los altavoces, y vuelva a conectar el cable de alimentación.
	Solamente se oye sonido a través de un altavoz.	• El otro altavoz está desconectado.	• Conecte correctamente los altavoces.
Radio	Solamente se oyen estáticos.	• La antena no está correctamente conectada. • El receptor no está correctamente sintonizado. • La señal es demasiado débil.	• Compruebe la conexión de la antena. • Sintonice correctamente. • Instale una antena exterior.
	Se produce ruido.	• El sistema está captando ruido exterior.	• Cambie la ubicación de la antena. • Oriente el receptor en un sentido diferente. • Aleje el sistema de aparatos eléctricos, tales como un televisor, lámparas fluorescentes, o electrodomésticos.
	El sonido está distorsionado.	• Se está produciendo distorsión por trayectoria múltiple.	• Cambie la orientación de la antena. • Reemplace la antena por otra que posea la orientación correcta.
Deck de casetes	La cinta no se mueve.	• El deck 2 se encuentra en pausa.	• Presione II para desactivar el modo de pausa.
	El sonido está desequilibrado.	• La cabeza está sucia.	• Límpiela.
	Los sonidos de alta frecuencia son demasiado fuertes.	• El modo DOLBY NR no es el mismo que el empleado cuando se grabó la cinta.	• Ponga DOLBY NR en la misma posición que la empleada cuando grabó la cinta.
	No hay sonidos de alta frecuencia.	• Está tratando de reproducir una cinta grabada sin el sistema de reducción de ruido Dolby con tal sistema.	• Ponga DOLBY NR en OFF.
		• La cabeza está sucia.	• Límpiela.
	No es posible grabar.	• El casete carece de lengüeta de seguridad.	• Cubra el orificio con cinta plástica.
• Las conexiones no son correctas.		• Corrijalas.	
• La cabeza está sucia.		• Límpiela adecuadamente.	
No es posible borrar.	• La cabeza de borrado está sucia.	• Límpiela.	
Reproductor de discos compactos	No es posible reproducir.	• El disco no está correctamente insertado.	• Insértelo con la cara de la etiqueta hacia arriba.
		• El disco está sucio.	• Límpielo.
		• Se ha condensado humedad en el disco.	• Espere aproximadamente una hora y vuelva a intentarlo.
		• El reproductor se encuentra en el modo de pausa.	• Presione II PAUSE para desactivar el modo de pausa.
	El sonido de salida no es estéreo	• EL VOCAL FADER está conectado.	• Desconecte el VOCAL FADER.

〈FM調頻部分〉

頻率範圍	87.5MHz~108MHz
可用靈敏度(IHF)	1.3 μ V(75 Ω) 13.2dBf
交變頻道選擇度	50dB (\pm 400kHz)
信 / 噪比	70dB (立體聲), 76dB (單音)
諧波失真	0.3%(單音), 於1kHz時 0.5%(立體聲,L-R), 於1kHz時
頻率響應	30Hz~15kHz (+0.5dB, -3dB)
立體聲分離度	33dB, 於1kHz時
天 線	75 Ω (非均衡型)

〈AM(MW)調頻部分〉

頻率範圍	NSX-330HE,E,K,NSX-A92HE: AM531(530)kHz~1.602(1.710)kHz NSX-330LH,U,C, NSX-332U: AM530(531)kHz~1.710(1.602)kHz
可用靈敏度	350 μ V/m
選擇度	22dB (9kHz)
信 / 噪比	53dB (100dB 輸入)
天 線	環形天線

〈LW長波部分〉(僅限於E和K機型)

頻率範圍	144kHz~290kHz
靈 敏 度	1,400 μ V/m
天 線	環形天線

〈定時器部分〉

節目定時器	定時器, 能夠進行自由設定
睡眠定時器	每10分鐘間隔, 最大120分鐘

〈放大器部分〉

効率輸出	NSX-330LH, HE, NSX-A92HE: 40W+40W (6 Ω , T.H.D10%, 1kHz) NSX-330E:30W +30W (6 Ω , T.H.D1%, 1kHz) NSX-330K:40W +40W (6 Ω , T.H.D10%, 1kHz) 30W+30W(6 Ω , T.H.D1%, 1kHz) FTC RULE(僅限於NSX-330 U, C, NSX-332U) 每一聲道30瓦特 RMS 6 Ω , 65Hz~15kHz 總諧波失真低於1%
諧波失真	0.05%(15W, 1kHz, 6 Ω)
輸入靈敏度	VIDEO/AUX:150mV(可調整)

〈磁帶走帶機部分〉

軌道方式	4聲軌, 2頻道
頻率響應	二氧化鎳磁帶: 50~16,000Hz 普通磁帶: 50~15,000Hz
信 / 噪比	60dB(打開DOLBY NR, 鎳帶, 峯值電平以上)
磁帶速度	每秒4.8cm
錄音方式	AC偏流
消音方式	AC消音
馬 達	伺服馬達 \times 1
磁 頭	放音磁頭 \times 1(走帶機1) 錄/放/消音磁頭 \times 1(走帶機2)

〈雷射唱機部分〉

唱 盤	小型磁盤
掃描方式	無接觸光掃描(應用半導體雷射)
雷 射	半導體雷射($\lambda=780\text{nm}$)
回轉速度	約500rpm~200rpm(CLV) (CLV雙倍速度)
錯誤校正方式	隔行掃描, 所羅門代碼
聲道數	2聲道
數字-模擬轉換	16位元線性
料 幌 率	不能測定
信 / 噪比	90dB(1kHz, 0dB)
諧波失真	0.05%(1kHz, 0dB)

〈揚聲器 SX-N330〉

音 箱 型 式	3聲道, 低頻反射型
喇 叭	低頻: 130mm圓錐型 高頻: 50mm圓錐型 超高頻: 20mm陶瓷型
阻 抗	6 Ω
音 樂 効 率	40W
輸出音壓電平	87dB/W/m
尺 寸	180 \times 302.5 \times 200mm
重 量	2.6kg

〈共同部分〉

功 率 要 求	NSX-330LH, HE, NSX-A92HE: 120V/220V/240V AC, 可調整, 50/60Hz NSX-330U, C, NSX-332U: AC 120V/220V~240V AC, 可調整, 50/60Hz NSX-330E:AC230V,50Hz NSX-330K:AC240V,50Hz
成 率 消 耗	NSX-330LH, HE, NSX-A92:85W NSX-330/332 U:80W NSX-330 E, K:210W NSX-330C:100W
尺 寸 (寬 \times 高 \times 深)	中央裝置: 260 \times 302.5 \times 329.5mm 系統: 620 \times 302.5 \times 329.5mm
重 量	中央裝置: 7.2kg 系 統: 12.4kg
配 件	FM饋電天線 (1) AM環形天線 (1) 遙控器 (1)

- 本系統規格及外型為改良起見, 或有不經預告而改者, 敬請厚諒。
- 杜比噪音減低器係經杜比實驗證明公司授權製造。杜比、DOLBY、及雙D標章  為杜比實驗證明公司之商標。
- “BBE”及“BBE標誌”係BBE音響公司之商標。
- BBE機構之使用已獲得BBE音響公司之許可。

註

使用本系統時, 請詳閱本國有關雷射唱片、收音機廣播節目或磁帶錄音版權之法律規定。

如本系統不能正常工作，請按本操作手冊，依下表詳細進行檢查。

徵 狀	原 因	對 策	
一般故障	無聲音。	<ul style="list-style-type: none"> • 電源線連接不正確。 • 功能選擇按鈕被錯誤按壓。 • 各機之間連接不當。 • 輸送給揚聲器插孔之電壓過量，使放大器的電壓保護斷路器被解扣。 	<ul style="list-style-type: none"> • 進行正確連接。 • 按壓功能選擇按鈕，選擇正確輸入插孔。 • 進行正確連接。 • 斷開電源，校正狀態，包括揚聲器之連接，並重新接通電源。
	收音機無聲音，亦無指示燈發亮。	<ul style="list-style-type: none"> • 在揚聲器插孔內發生短路。 • 因連接了低阻抗揚聲器而使斷路器被解扣。 	<ul style="list-style-type: none"> • 斷開電源，校正狀態，包括揚聲器之連接，並重新接通電源。
	僅一個喇叭有聲音。	<ul style="list-style-type: none"> • 一揚聲器未連接上。 	<ul style="list-style-type: none"> • 改進揚聲器之連接。
	有持續的、波狀靜電。	<ul style="list-style-type: none"> • 天線連接不當。 • 收音機調諧不當。 • 信號太弱。 	<ul style="list-style-type: none"> • 檢查天線連接狀況。 • 調整調諧功能。 • 按裝室外天線。
收音機	有雜音。	<ul style="list-style-type: none"> • 本系統接收了外部雜音。 	<ul style="list-style-type: none"> • 變化天線位置或方向。 • 將本系統調至另一取向。 • 將本系統遠離電器裝置，如電視機、螢光燈等。或將電器裝置移開。
	聲音不正常。	<ul style="list-style-type: none"> • 在多路徑有干擾。 	<ul style="list-style-type: none"> • 改變天線取向。 • 換上正確取向之天線。
	磁帶不轉動。	<ul style="list-style-type: none"> • 走帶機 2 處於暫停狀態。 	<ul style="list-style-type: none"> • 按壓 II 按鈕，解除暫停狀態。
卡式走帶機	聲音不平衡。	<ul style="list-style-type: none"> • 磁頭污髒。 	<ul style="list-style-type: none"> • 清洗磁頭。
	高音過強。	<ul style="list-style-type: none"> • DOLBY NR 方式之設定與錄音用的不同。 	<ul style="list-style-type: none"> • 重新設定 DOLBY NR 方式，使之與錄音用之方式相同。
	無高音。	<ul style="list-style-type: none"> • 一非 DOLBY NR 磁帶正在此方式播放。 • 磁頭污髒。 	<ul style="list-style-type: none"> • 解除 DOLBY NR 方式。 • 清洗磁頭。
	不錄音。	<ul style="list-style-type: none"> • 磁帶上的防消除保險變受損。 • 連接不正確。 • 磁頭污髒。 	<ul style="list-style-type: none"> • 用膠紙封好消除小孔。 • 使之正確連接。 • 適度地清洗磁頭。
	不消音。	<ul style="list-style-type: none"> • 消磁磁頭污髒。 	<ul style="list-style-type: none"> • 清洗消磁磁頭。
	此時不放音。	<ul style="list-style-type: none"> • 唱片未正確放入。 • 唱片污髒。 • 唱片受冷凝。 • 唱機處於暫停狀態。 	<ul style="list-style-type: none"> • 將唱片有商標一面朝上放置。 • 清洗唱片。 • 等大約一小時，再試一次。 • 按壓 II PAUSE 按鈕，解除暫停狀態。
雷射唱機	輸出聲音不是立體聲。	<ul style="list-style-type: none"> • VOCAL FADER 被接通。 	<ul style="list-style-type: none"> • 關掉 VOCAL FADER。

IDENTIFICATION OF PARTS Refer to the pages indicated in the black circle for details.
IDENTIFICACIÓN DE PARTES Consulte las páginas indicadas en círculo negro para los detalles.
零件標誌 有關詳細情況，請參閱標有黑圈的頁數。



Main unit
Unidad principal
主要部件

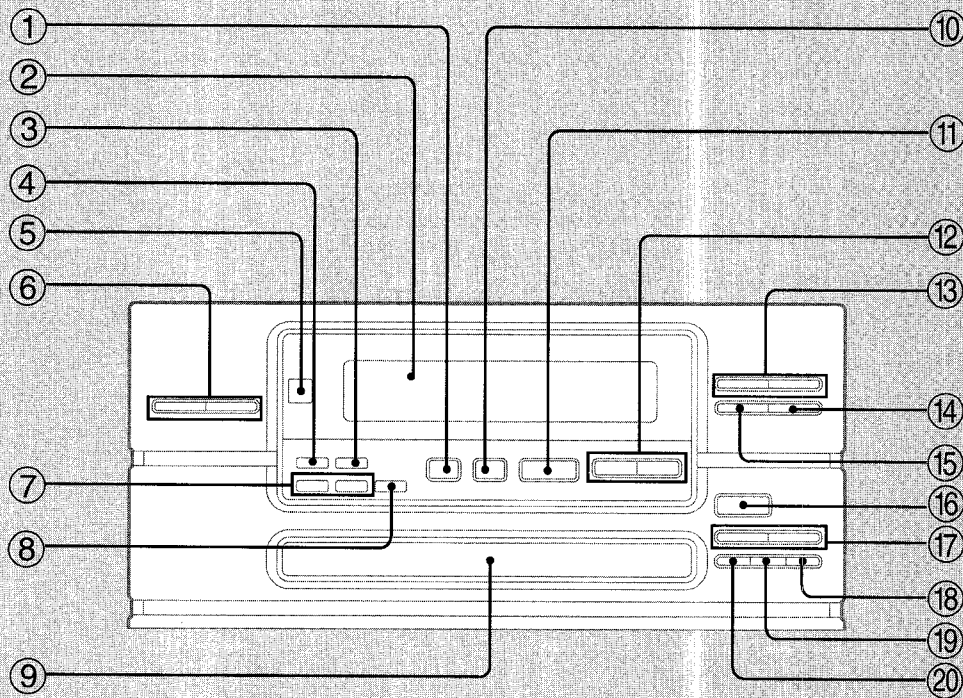

Main unit

- ① PAUSE (||)/SET button → 12 28 41
- ② Display window
- ③ REV MODE button → 22 24 30
- ④ DOLBY NR button → 22 30
- ⑤ Remote sensor → 39
- ⑥ TIMER buttons (STANDBY, SLEEP) → 41 44
- ⑦ SYNCHRO DUBBING buttons (NORMAL, HIGH) → 32
- ⑧ RECORD/REC MUTE button → 29 30 33
- ⑨ Disc tray
- ⑩ STOP (■)/CLEAR button → 17 19
- ⑪ PLAY/DIRECTION button (◀▶) → 16 21
- ⑫ TUNING/PRESET/TIMER/SKIP/SEARCH/MS buttons (◀◀ DOWN/ ▶▶ UP) → 12 18 23 25 41
- ⑬ TUNER buttons (TUNING, PRESET) → 25 27
- ⑭ FM MODE button → 25
- ⑮ CLOCK button → 12
- ⑯ OPEN/CLOSE button → 16
- ⑰ EDIT buttons (AUTO, PRGM) → 37 39
- ⑱ REPEAT button → 20
- ⑳ DISPLAY button → 37
- ㉑ RANDOM button → 20

Unidad principal

- ① Botón PAUSE (||)/SET → 12 28 41
- ② Ventanilla visualizadora
- ③ Botón REV MODE → 22 24 30
- ④ Botón DOLBY NR → 22 30
- ⑤ Sensor remoto → 39
- ⑥ Botones TIMER (STANDBY, SLEEP) → 41 44
- ⑦ Botones SYNCHRO DUBBING (NORMAL, HIGH) → 32
- ⑧ Botón RECORD/REC MUTE → 29 30 33
- ⑨ Receptor de discos
- ⑩ Botón STOP (■)/CLEAR → 17 19
- ⑪ Botón PLAY/DIRECTION (◀▶) → 16 21
- ⑫ Botones TUNING/PRESET/TIMER/SKIP/SEARCH/MS (◀◀ DOWN/ ▶▶ UP) → 12 18 23 25 41
- ⑬ Botones TUNER (TUNING, PRESET) → 25 27
- ⑭ Botón FM/MODE → 25
- ⑮ Botón CLOCK → 12
- ⑯ Botón OPEN/CLOSE → 16
- ⑰ Botones EDIT (AUTO, PRGM) → 37 39
- ⑱ Botón REPEAT → 20
- ⑲ Botón DISPLAY → 37
- ⑳ Botón RANDOM → 20

主要部件

- ① PAUSE (||)/SET (暫停 ||)/SET (設定) 按鈕 → 12 28 41
- ② 顯示窗
- ③ REV MODE (換面方式) 按鈕 → 22 24 30
- ④ DOLBY NR (杜比低噪) 按鈕 → 22 30
- ⑤ 遙感器 → 39
- ⑥ TIMER (定時器) 按鈕 (STANDBY, SLEEP) → 41 44
- ⑦ SYNCHRO DUBBING (同步複錄) 按鈕 (普通, 高速) → 32
- ⑧ RECORD/REC MUTE (錄音/錄音靜音) 按鈕 → 29 30 33
- ⑨ 唱盤
- ⑩ STOP (■)/CLEAR (停止 ■)/清除按鈕 → 17 19
- ⑪ PLAY/DIRECTION (收音/方向) 按鈕 (◀▶) → 16 21
- ⑫ TUNING/PRESET/TIMER/SKIP/SEARCH/MS (調諧/預調/定時器/跳躍/尋找/主控開關) 按鈕 (◀◀ DOWN/ ▶▶ UP) → 12 18 23 25 41
- ⑬ 調諧按鈕 (TUNING, PRESET) → 25 27
- ⑭ FM/MODE (調頻/方式) 按鈕 → 25
- ⑮ CLOCK (時鐘) 按鈕 → 12
- ⑯ OPEN/CLOSE (打開/關閉) 按鈕 → 16
- ⑰ EDIT (編輯) 按鈕 (AUTO, PRGM) → 37 39
- ⑱ REPEAT (重複) 按鈕 → 20
- ⑲ DISPLAY (顯示) 按鈕 → 37
- ⑳ RANDOM (任意) 按鈕 → 20

IDENTIFICATION OF PARTS
IDENTIFICACIÓN DE PARTES
零件標誌

Main unit
Unidad principal
主要部件

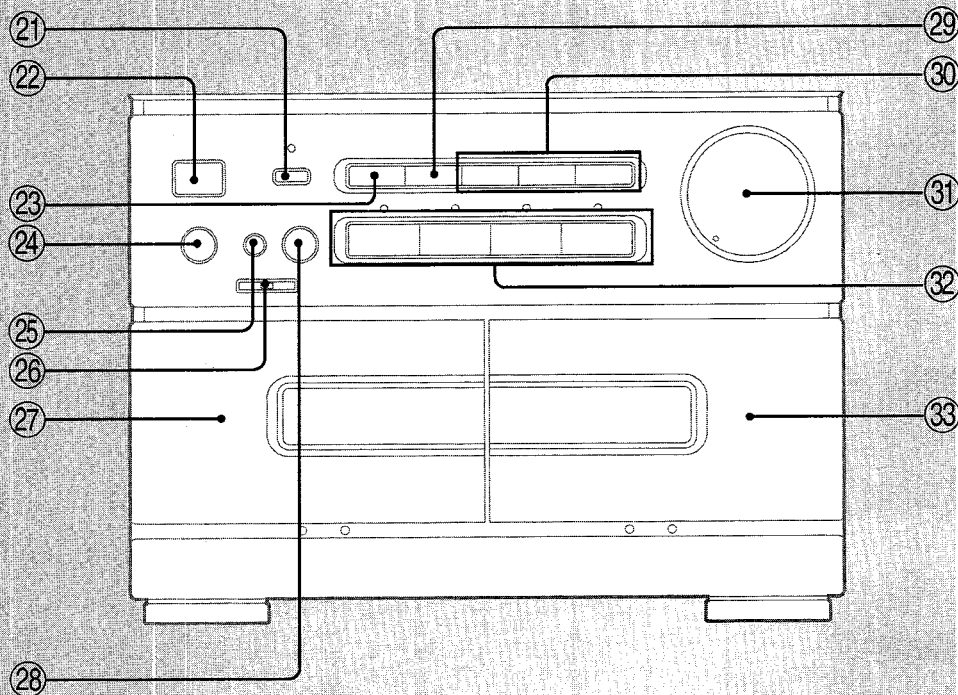

Main unit

- ① VOCAL FADER button → ①
- ② POWER button → ②
- ③ T-BASS button → ③
- ④ PHONES jack → ④
- ⑤ MIC jack → ⑤
- ⑥ ECHO LEVEL lever
(NSX-330HE, NSX-A92 only)
- ⑦ Cassette compartment (deck 1)
- ⑧ MIXING PLAY knob → ⑧
- ⑨ BBE button → ⑨
- ⑩ GRAPHIC EQUALIZER buttons
(ROCK, POP, CLASSIC) → ⑩
- ⑪ VOLUME control → ⑪
- ⑫ Function buttons
(TAPE/DECK 1/2, TUNER/BAND, VIDEO/AUX,
CD)
- ⑬ Cassette compartment (deck 2)

Unidad principal

- ① Botón VOCAL FADER → ①
- ② Botón POWER → ②
- ③ Botón T-BASS → ③
- ④ Toma PHONES → ④
- ⑤ Toma MIC → ⑤
- ⑥ Palanca ECHO LEVEL
(Sólo NSX-330HE, NSX-A92)
- ⑦ Compartimiento de casete (deck 1)
- ⑧ Perilla MIXING PLAY → ⑧
- ⑨ Botón BBE → ⑨
- ⑩ Botones GRAPHIC EQUALIZER
(ROCK, POP, CLASSIC) → ⑩
- ⑪ Control VOLUME → ⑪
- ⑫ Botones de función
(TAPE/DECK 1/2, TUNER/BAND, VIDEO/AUX,
CD)
- ⑬ Compartimiento de casete (deck 2)

主要部件

- ① VOCAL FADER(聲音柔和)按鈕 → ①
- ② POWER(電源)按鈕 → ②
- ③ T-BASS(高低音)按鈕 → ③
- ④ PHONES(唱機)插孔 → ④
- ⑤ MIC(麥克風)插孔 → ⑤
- ⑥ ECHO LEVEL(混響電平)桿(僅限於
NSX-330HE, NSX-A92 機型)
- ⑦ 帶盒座室(走帶機 1)
- ⑧ MIXING PLAY(混頻放音)按鈕 → ⑧
- ⑨ BBE按鈕 → ⑨
- ⑩ GRAPHIC EQUALIZER(圖型均衡器)按鈕
(ROCK, POP, CLASSIC) → ⑩
- ⑪ VOLUME(音量)控制 → ⑪
- ⑫ 功能按鈕
(TAPE/DECK 1/2, TUNER/
BAND, VIDEO/AUX, CD)
- ⑬ 帶盒座室(走帶機 2)

Display window
Ventanilla visualizadora
顯示窗

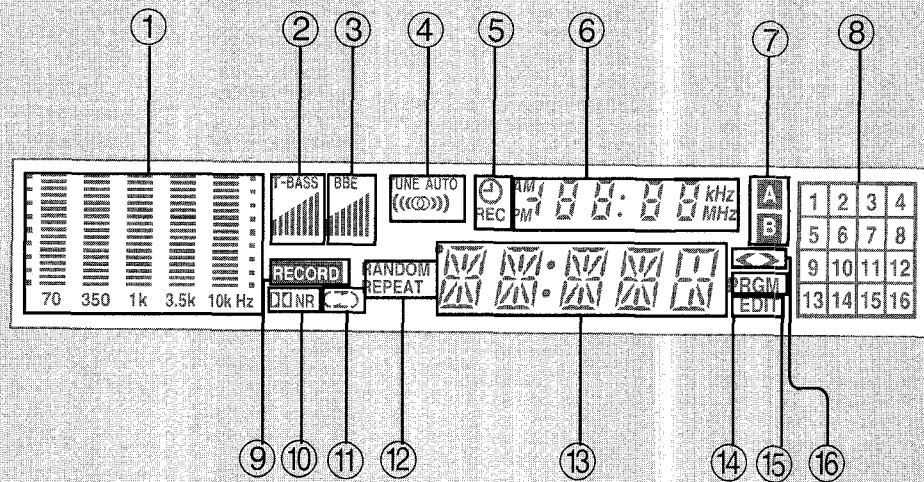

Display window

- ① Spectrum analyzer
- ② T-BASS indicator
- ③ BBE indicator
- ④ Stereo indicator
- ⑤ Timer standby indicator
- ⑥ Timer/frequency/CD time counter
- ⑦ Tape side indicator
- ⑧ Music calendar
- ⑨ RECORD indicator
- ⑩ Dolby NR indicator
- ⑪ Deck 2 reverse mode indicator
- ⑫ RANDOM/REPEAT indicator
- ⑬ Clock/function indicator
- ⑭ CD edit recording indicator
- ⑮ Program indicator
- ⑯ Tape direction indicator

Ventanilla visualizadora

- ① Analizador de espectro
- ② Indicador T-BASS
- ③ Indicador BBE
- ④ Indicador de estéreo
- ⑤ Indicador de espera del temporizador
- ⑥ Contador de temporizador/frecuencia/tiempo de CD
- ⑦ Indicador de la cara de cinta
- ⑧ Calendario musical
- ⑨ Indicador RECORD
- ⑩ Indicador Dolby NR
- ⑪ Indicador del modo de inversión del deck 2
- ⑫ Indicador RANDOM/REPEAT
- ⑬ Indicador de reloj/función
- ⑭ Indicador de grabación con edición de discos compactos
- ⑮ Indicador de programa
- ⑯ Indicación del sentido de la cinta

顯示窗

- ① 頻譜分析器
- ② T-BASS(高低音)指示燈
- ③ BBE指示燈
- ④ 立體聲指示燈
- ⑤ 定時器待機指示燈
- ⑥ 定時器/頻率/CD(雷射唱片)時間數器
- ⑦ 磁帶面指示燈
- ⑧ 音樂日曆
- ⑨ RECORD(錄音)指示燈
- ⑩ Dolby NR(杜比低噪)指示燈
- ⑪ 走帶機 2 換面方式指示燈
- ⑫ RANDOM/REPEAT(任意/重復)指示燈
- ⑬ 時鐘/功能指示燈
- ⑭ CD(雷射唱片)編輯錄音指示燈
- ⑮ 節目指示燈
- ⑯ 磁帶方向指示燈

IDENTIFICATION OF PARTS IDENTIFICACIÓN DE PARTES

零件標誌

Remote control Control remoto 遙控器

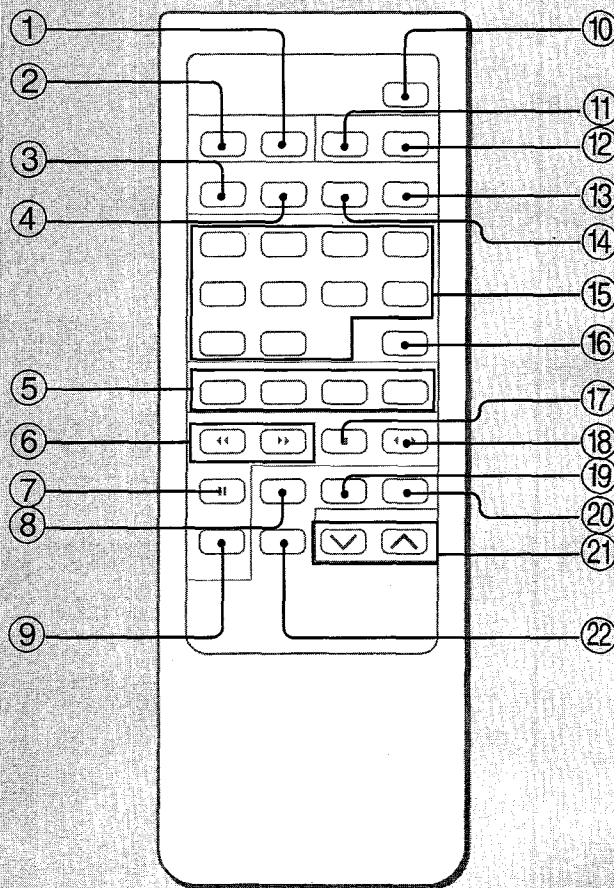

Buttons with no explanations have the same function as the ones on the main unit with identical indications.

Los botones sin explicación tienen las mismas funciones que los de la unidad principal con las mismas indicaciones.

未加說明的按鈕其功能與本機上具有相同表示的按鈕之功能相同。

Remote control

- ① SLEEP button
- ② TIMER button
- ③ RANDOM button
- ④ DISPLAY button
- ⑤ Function buttons (TAPE, TUNER, VIDEO/AUX, CD)
- ⑥ TUNING/PRESET/TIMER buttons (◀◀/◀, ▶, ▶▶)
- ⑦ PAUSE (||)/SET button
The ||/SET button does not function to set the clock and to preset radio stations.
- ⑧ GEQ button
- ⑨ REC/REC MUTE (●/○) button
To start recording, first press this button and then press the ◀▶ button within 2 seconds.
- ⑩ POWER button
- ⑪ CLOCK button
- ⑫ FM MODE button
- ⑬ OPEN/CLOSE button
- ⑭ REPEAT button
- ⑮ Numeric buttons (1 - 0)
- ⑯ +10 button
- ⑰ Stop (■)/CLEAR button
- ⑱ Play/DIRECTION (◀▶) button
- ⑲ T-BASS button
- ⑳ BBE button
- ㉑ VOLUME buttons (∧, ∨)
- ㉒ MUTE button

Control remoto

- ① Botón SLEEP
- ② Botón TIMER
- ③ Botón RANDOM
- ④ Botón DISPLAY
- ⑤ Botones de función (TAPE, TUNER, VIDEO/AUX, CD)
- ⑥ Botones TUNING/PRESET/TIMER (◀◀/◀, ▶, ▶▶)
- ⑦ Botón PAUSE (||)/SET
El botón ||/SET no funciona para regular el reloj y para presintonizar las emisoras.
- ⑧ Botón GEQ
- ⑨ Botón REC/REC MUTE (●/○)
Para iniciar la grabación, presione primero este botón y luego el botón ◀▶ dentro de 2 segundos.
- ⑩ Botón POWER
- ⑪ Botón CLOCK
- ⑫ Botón FM MODE
- ⑬ Botón OPEN/CLOSE
- ⑭ Botón REPEAT
- ⑮ Botones numéricos (1-10)
- ⑯ Botón +10
- ⑰ Botón de parada (■)/CLEAR
- ⑱ Botón de reproducción/DIRECTION (◀▶)
- ⑲ Botón T-BASS
- ⑳ Botón BBE
- ㉑ Botones VOLUME (∧, ∨)
- ㉒ Botón MUTE

遙控器

- ① SLEEP(睡眠)按鈕
- ② TIMER(定時器)按鈕
- ③ RANDOM(任意)按鈕
- ④ DISPLAY(顯示)按鈕
- ⑤ 功能按鈕(TAPE, TUNER, VIDEO/AUX, CD)
- ⑥ TUNING/PRESET/TIMER(調諧/預調/定時器)按鈕(◀◀/◀, ▶, ▶▶)
- ⑦ PAUSE(||)/SET(暫停(||)/設定)按鈕
||/SET按鈕對於設定時鐘與預調收音機電台不起作用。
- ⑧ GEQ(圖形均衡器)按鈕
- ⑨ REC/REC MUTE(錄音/錄音靜音)(●/○)按鈕
若需開始錄音, 首先按壓該按鈕, 然後在 2 秒鐘之內按壓◀▶按鈕。
- ⑩ POWER(電源)按鈕
- ⑪ CLOCK(時鐘)按鈕
- ⑫ FM/MODE(調頻/方式)按鈕
- ⑬ OPEN/CLOSE(打開/關閉)按鈕
- ⑭ REPEAT(重複)按鈕
- ⑮ 數字按鈕(1~0)
- ⑯ +10 按鈕
- ⑰ Stop(■)/CLEAR(停止(■)/清除)按鈕
- ⑱ 收音/方向(◀▶)按鈕
- ⑲ T-BASS(高低音)按鈕
- ⑳ BBE 按鈕
- ㉑ VOLUME(音量)按鈕(∧, ∨)
- ㉒ MUTE(靜音)按鈕

Battery insertion

Colocación de las pilas

電池之安裝

1

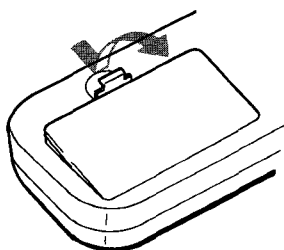

2

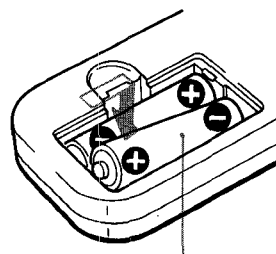

(R6P, AA)

Battery replacement

When the maximum operation distance of the remote control decreases, replace the batteries with new ones.

Hints for correct operation

- For the remote control to operate, it should have an unobstructed line of sight with the REMOTE SENSOR. This is because the remote control uses infrared light rays.
- When there is a strong ambient light source, the performance of the infrared REMOTE SENSOR is degraded, which can cause unreliable operation.
- The recommended effective distance for wireless operation is 7 meters (23 feet). Operation can be performed at an angle of up to 30° from either side, but the effective distance becomes somewhat shorter.
- Using televisions with the same type of infrared remote control, in the same direction, will cause the system to operate incorrectly. Do not use other kinds of wireless remote controls at the same time.

Notes on batteries

- Do not mix different types of batteries, or old batteries with new ones.
- When you are not going to use the unit for a long period of time, remove them to prevent possible electrolyte leakage.

Reemplazo de las pilas

Cuando el alcance máximo del controlador remoto disminuya, reemplace las pilas por otras nuevas.

Consejos para la operación correcta

- Para emplear el telemando, no deberá existir ningún obstáculo en la línea visual entre él y el sensor de control remoto. Esto se debe a que el telemando utiliza rayos infrarrojos.
- Cuando la luz ambiental sea intensa, el rendimiento del sensor de control remoto de rayos infrarrojos se degradará, lo que puede causar una operación poco fiable.
- La distancia recomendada para la operación por control remoto inalámbrico es de 7 metros. La operación podrá realizarse con un ángulo de hasta 30° a cada lado, pero la distancia efectiva se volverá más corta.
- El empleo de televisores con el mismo tipo de control remoto por rayos infrarrojos, en el mismo sentido, hará que el sistema funcione incorrectamente. No emplee otros tipos de controladores remotos de rayos infrarrojos al mismo tiempo.

Notas sobre las pilas

- No mezcle pilas de tipos diferentes, ni una vieja y otra nueva.
- Cuando no vaya a emplear el controlador remoto durante mucho tiempo, extraiga las pilas para evitar la posible fuga de su electrolito.

電池之更換

當遙控器的最遠距離之操作功能有所減弱時，請換上新電池。

為獲得正確操作

- 因遙控器使用紅外線，故請在其遙控器〔REMOTE SENSOR〕不受任何阻礙的位置進行操作。
- 如遙控器〔REMOTE SENSOR〕被強烈光線照射，可能因此不能獲得正確操作。
- 在遙控器正面使用時，發射距離約為 7 m。從兩側(最大30度)使用時，操作範圍變短。
- 如在同一方向上使用紅外線遙控的電視機，電視機可能因此不能正常工作。不要同時使用其它無線電遙控發射器。

註

- 不要將不同類型的電池，或新舊電池混合使用。
- 如擬長時間不使用本系統，請取出電池，以防止漏液。

CAUTION

Use of controls or adjustments or performance of procedures other than those specified herein may result in hazardous radiation exposure.

ATTENTION

L'utilisation de commandes, réglages ou procédures autres que ceux spécifiés peut entraîner une dangereuse exposition aux radiations.

This compact disc player is classified as a CLASS 1 LASER product. The CLASS 1 LASER PRODUCT label is located on the rear exterior.

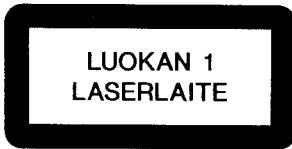

CAUTION!



Invisible laser radiation when open and inter locks defeated. Avoid exposure to beam.

ADVARSEL!

Usynlig laserstråling ved åbning, når sikkerhedsafbrydere er ude af funktion. Undgå udsættelse for stråling.

VAROITUS!

Laitteen käyttäminen muulla kuin tässä käyttöohjeessa mainitulla tavalla saattaa alistaa käyttäjän turvallisuusluokan 1 ylittävälle näkymättömälle lasersäteilylle.

WARNING!

Om apparaten används på annat sätt än i denna bruksanvisning specificerats, kan användaren utsätta för osynlig laserstrålning, som överskrider gränsen för laserklass 1.

Note

This product is manufactured to comply with the radio interference requirements of EEC directive 82/499/ECC.

Nota

Este producto cumple los requisitos de radiointerferencia de la normativa de la CEE 82/499/CEE.

OBSERVERA

Så länge som apparaten är ansluten till nätet flyter en svag ström genom densamma, även då den är avstängd. Om man under en längre tid ej har för avsikt att använda den, drag då ur nätkabeln.

BEMÆRK

Apparatet er stadig forbundet med lysnettet, så længe stikket er tilsluttet til stikkontakten, selv om afbryteren er slået fra. Hvis apparatet ikke bruges i længere tid, skal netledningen trækkes ud.

C MODEL

CAUTION: TO PREVENT ELECTRIC SHOCK DO NOT USE THIS (POLARIZED) PLUG WITH AN EXTENSION CORD, RECEPTACLE OR OTHER OUTLET UNLESS THE BLADES CAN BE FULLY INSERTED TO PREVENT BLADE EXPOSURE

AIWA CO., LTD.